



PARTS CATALOG

STD版

ロビンエンジン
Robin Engines

Model

EC06

①	EC06D**0131	⑦	EC06B**0106
②	EC06D**0202	⑧	EC06B**0202
③	EC06D**0217	⑨	EC06B**0204
④	EC06D**0223	⑩	EC06B**0205
⑤	EC06D**0231	⑪	EC06B**0206
⑥	EC06D**0232	⑫	EC06B**0207
		⑬	EC06B**0212

収録内容 (CONTENTS)

このパーツカタログは、下記に示す、製品に使用している補修用部品を収録したものです。

This part catalog contains repair parts employed in the products shown below.

記号 MARK	製品番号 SPEC No.
①	EC06D**0131
②	EC06D**0202
③	EC06D**0217
④	EC06D**0223
⑤	EC06D**0231
⑥	EC06D**0232
⑦	EC06B**0106
⑧	EC06B**0202
⑨	EC06B**0204
⑩	EC06B**0205
⑪	EC06B**0206
⑫	EC06B**0207
⑬	EC06B**0212

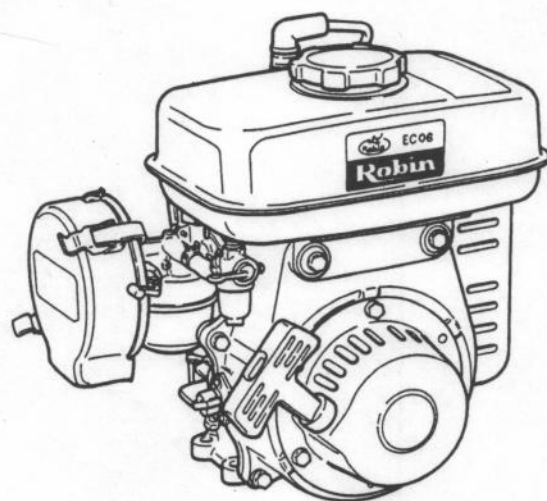

収録内容 (CONTENTS)

このカタログは、修理に使用される部品を掲載するために作成されています。このカタログには、修理に使用される部品の写真が掲載されています。このカタログには、修理に使用される部品の写真が掲載されています。

This part catalog contains repair parts employed in the products shown below.

型番 MARK	製品番号 SPEC. No.
①	FC06D*0131
②	FC06D*0202
③	FC06D*0217
④	FC06D*0228
⑤	FC06D*0231
⑥	FC06D*0232
⑦	FC06B*0108
⑧	FC06B*0202
⑨	FC06B*0204
⑩	FC06B*0202
⑪	FC06B*0206
⑫	FC06B*0207
⑬	FC06B*0212

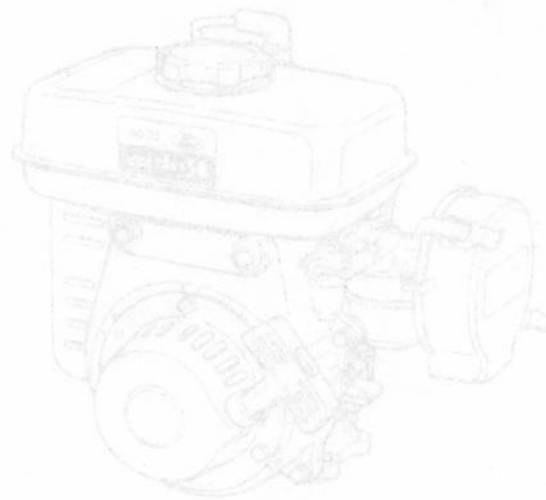

セクションインデックス(目次)

(SECTION INDEX)

セクション ネーム SECTION NAME	フィギュアナンバー FIG. No.	ページ PAGE
1. クランクケース -----	100~110	2
2. クランクシャフト, ピストン -----	200~210	6
3. インテーク, エキゾースト -----	300	10
4. ガバナ, オペレーション -----	400	12
5. クーリング, スターティング -----	500	16
6. フューエル, ルーブリカント -----	600	20
7. エレクトリック デバイス -----	700	26
8. リダクション, クラッチ -----	800~810	28
9. アクセサリーズ -----	900	32
部品番号インデックスリスト -----		35

SECTION NAME	FIG. No.	PAGE
1. CRANKCASE -----	100~110	2
2. CRANKSHAFT, PISTON -----	200~210	6
3. INTAKE, EXHAUST -----	300	10
4. GOVERNOR, OPERATION -----	400	12
5. COOLING, STARTING -----	500	16
6. FUEL, LUBRICANT -----	600	20
7. ELECTRIC DEVICE -----	700	26
8. REDUCTION, CLUTCH -----	800~810	28
9. ACCESSORIES -----	900	32
PART NUMBER INDEX LIST -----		35

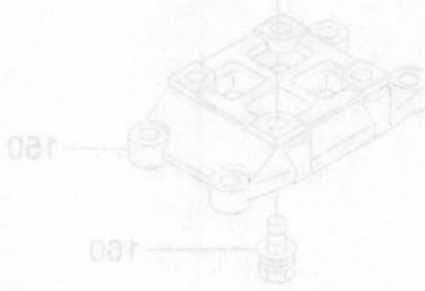

1. クランクケース CRANKCASE

FIG. 100

D形
D type

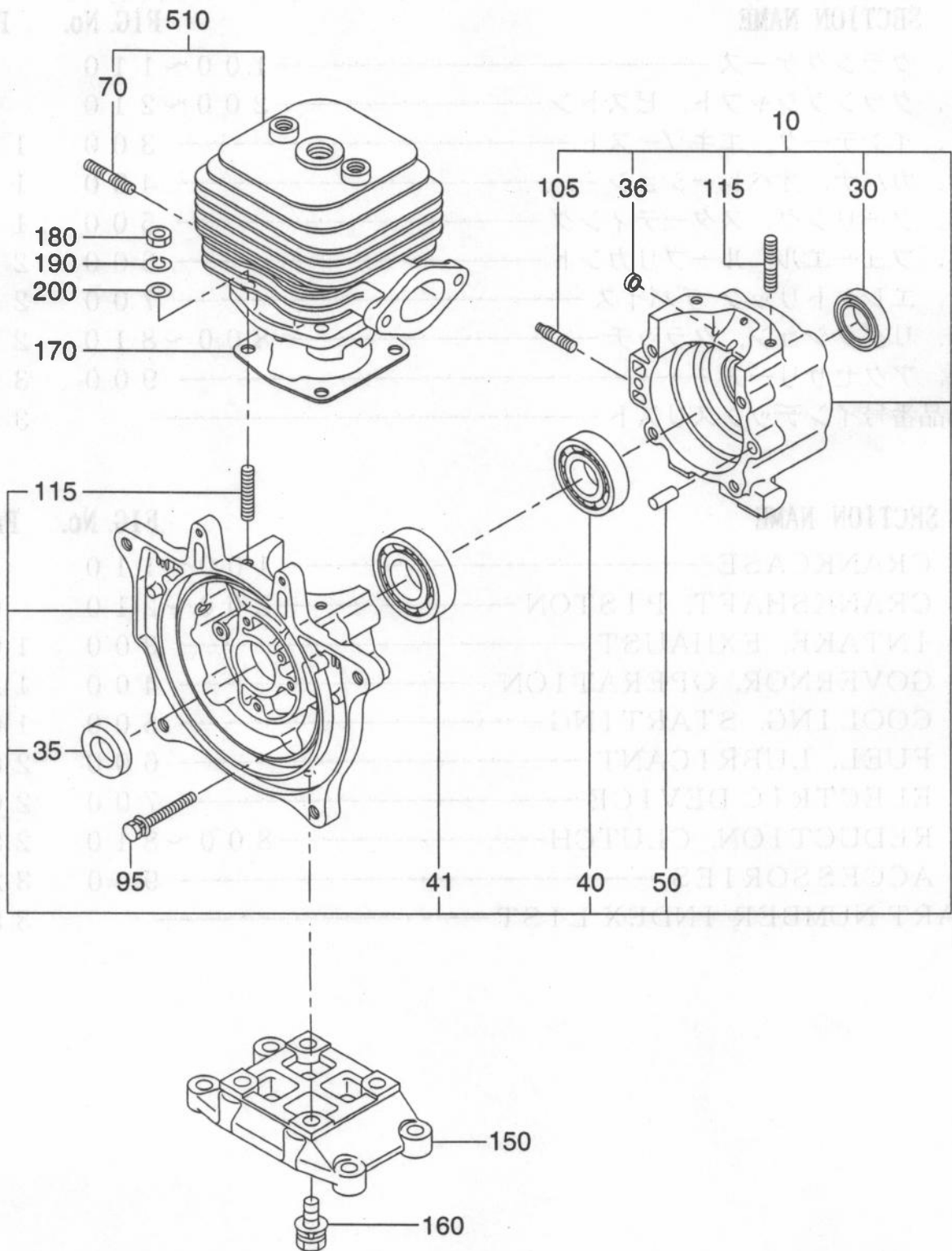

1. クランクケース・・・CRANKCASE

FIG. 110

B形
B type

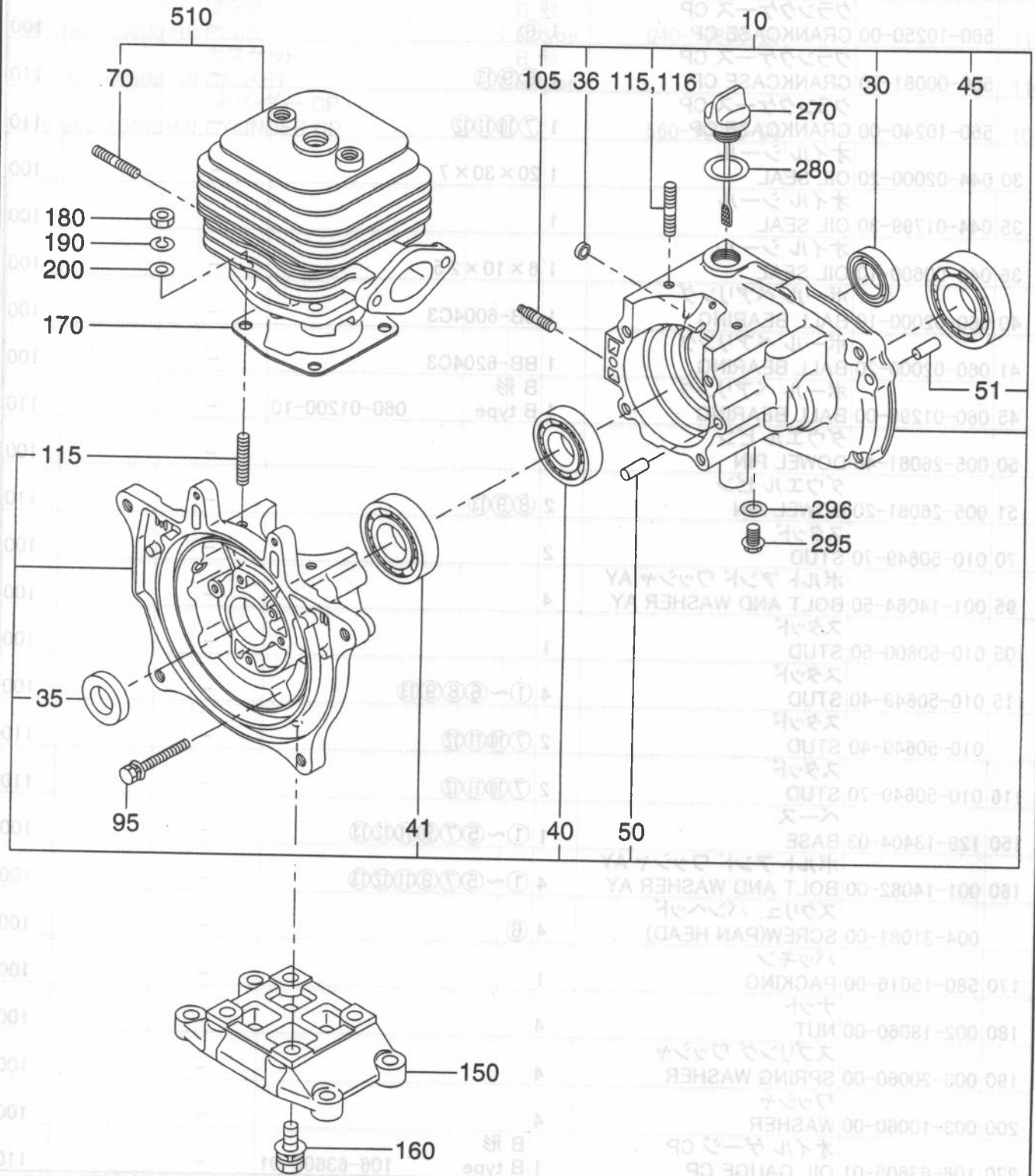

1. クランクケース・・・CRANKCASE

REF. NO.	部品番号 PART NUMBER	部品名称 PART NAME	個数 Q'ty	摘要 REMARKS	互換部品番号 INTERCHANGEABLE PART NUMBER	管理番号 CODE NO. FROM-TO	小売単価 UNIT PRICE	FIG. NO.
10	580-10240-00	クランクケース CP CRANKCASE CP	1	①~⑤		-		100
	560-10250-00	クランクケース CP CRANKCASE CP	1	⑥		-		100
	500-00081-70	クランクケース CP CRANKCASE CP	1	⑧⑨⑬		-		110
	560-10240-00	クランクケース CP CRANKCASE CP	1	⑦⑩⑪⑫		-		110
30	044-02000-20	オイル シール OIL SEAL	1	20×30×7		-		100
35	044-01799-30	オイル シール OIL SEAL	1			-		100
36	044-00600-10	オイル シール OIL SEAL	1	6×10×2.5		-		100
40	060-02000-10	ボール ベアリング BALL BEARING	1	BB-6004C3		-		100
41	060-02000-20	ボール ベアリング BALL BEARING	1	BB-6204C3		-		100
45	060-01299-00	ボール ベアリング BALL BEARING	1	B 形 B type	060-01200-10	-		110
50	005-26061-40	ダウエル ピン DOWEL PIN	2			-		100
51	005-26061-20	ダウエル ピン DOWEL PIN	2	⑧⑨⑬		-		110
70	010-50649-70	スタッド STUD	2			-		100
95	001-14064-50	ボルト アンド ワッシャ AY BOLT AND WASHER AY	4			-		100
105	010-50600-50	スタッド STUD	1			-		100
115	010-50649-40	スタッド STUD	4	①~⑥⑧⑨⑬		-		100
	010-50649-40	スタッド STUD	2	⑦⑩⑪⑫		-		110
116	010-50649-70	スタッド STUD	2	⑦⑩⑪⑫		-		110
150	129-13404-03	ベース BASE	1	①~⑤⑦⑨⑪⑫⑬		-		100
160	001-14082-00	ボルト アンド ワッシャ AY BOLT AND WASHER AY	4	①~⑤⑦⑨⑪⑫⑬		-		100
	004-31081-00	スクリュ, パンヘッド SCREW(PAN HEAD)	4	⑥		-		100
170	580-15016-00	パッキン PACKING	1			-		100
180	002-18060-00	ナット NUT	4			-		100
190	003-20060-00	スプリング ワッシャ SPRING WASHER	4			-		100
200	003-10060-00	ワッシャ WASHER	4			-		100
270	106-63605-01	オイル ゲージ CP OIL GAUGE CP	1	B 形 B type	106-63606-01	-		110

上記摘要欄の①②③...は、該当製品番号を示しています。製品番号は前書きにより確認してください。

①②③...など指示のない部品は全ての製品に採用されています。

Circled numbers such as ①②③... in the "REMARKS" column in the table above show corresponding product number. Confirm product number according to the introduction section. Parts which are not specified by the circled numbers are used in all the products.

2. クランクシャフト, ピストン・・CRANKSHAFT, PISTON

FIG. 200

D形
D type

- ②EC06D**0202
- ③EC06D**0217

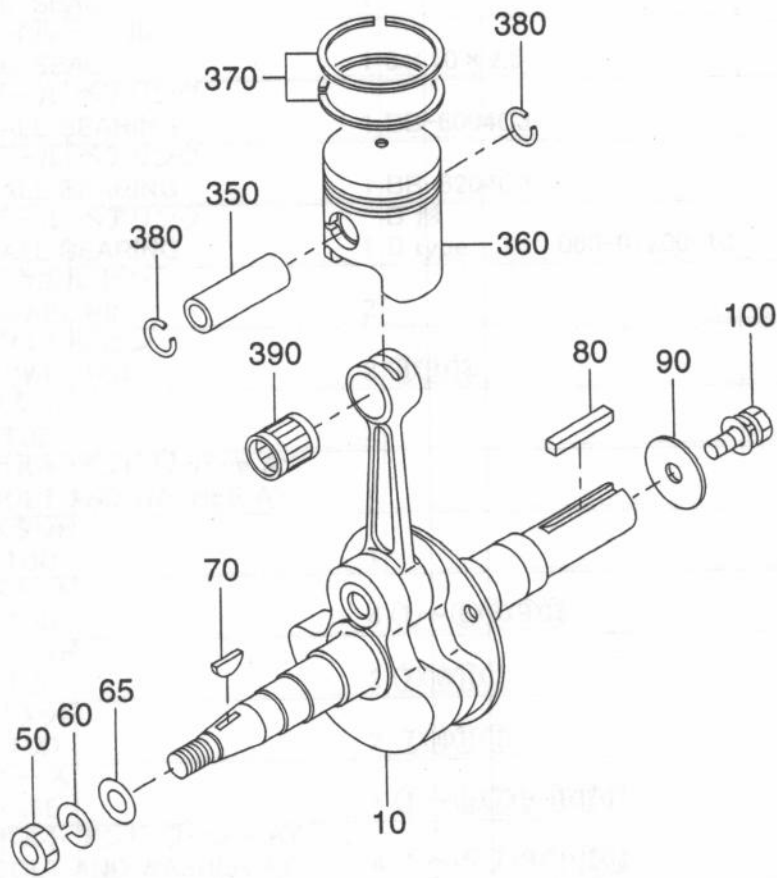

2. クランクシャフト, ピストン・・ CRANKSHAFT, PISTON

FIG. 205

D形
D type

⑥EC06D**0232

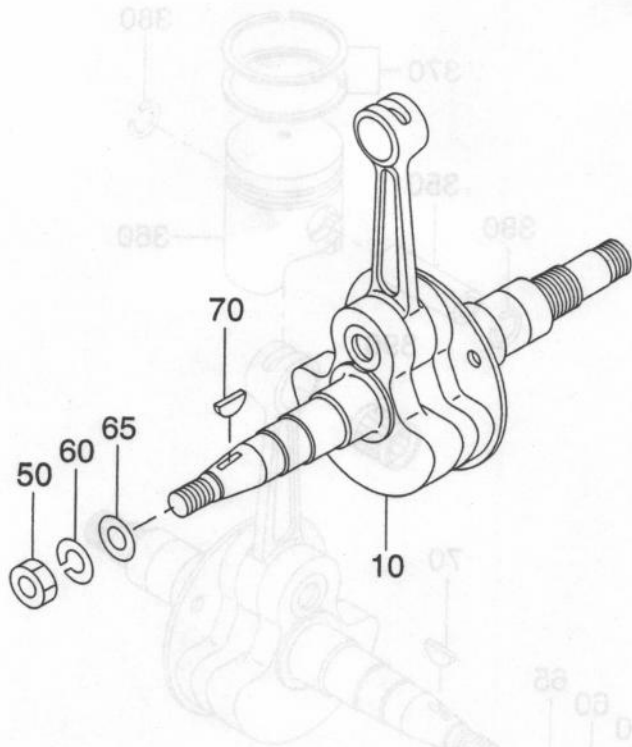

- ①EC06D**0131
- ④EC06D**0223
- ⑤EC06D**0231

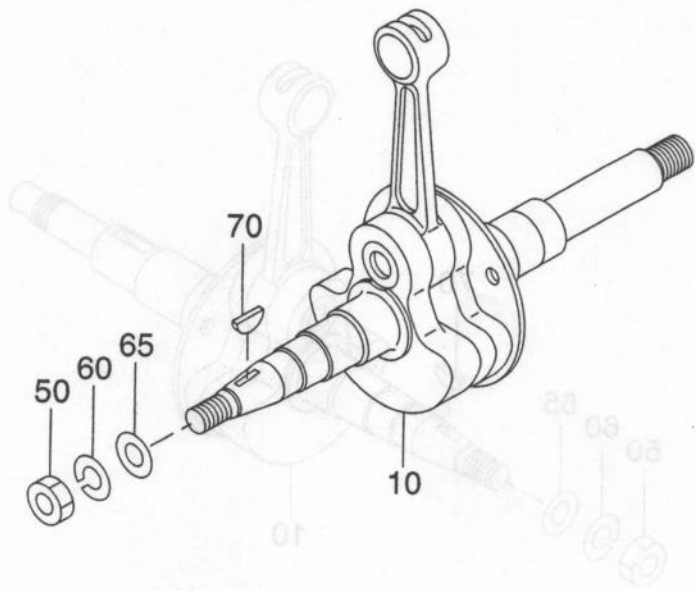

2. クランクシャフト, ピストン・・・CRANKSHAFT, PISTON

FIG. 210

B形
B type

- ⑧EC06B**0202
- ⑨EC06B**0204
- ⑬EC06B**0212

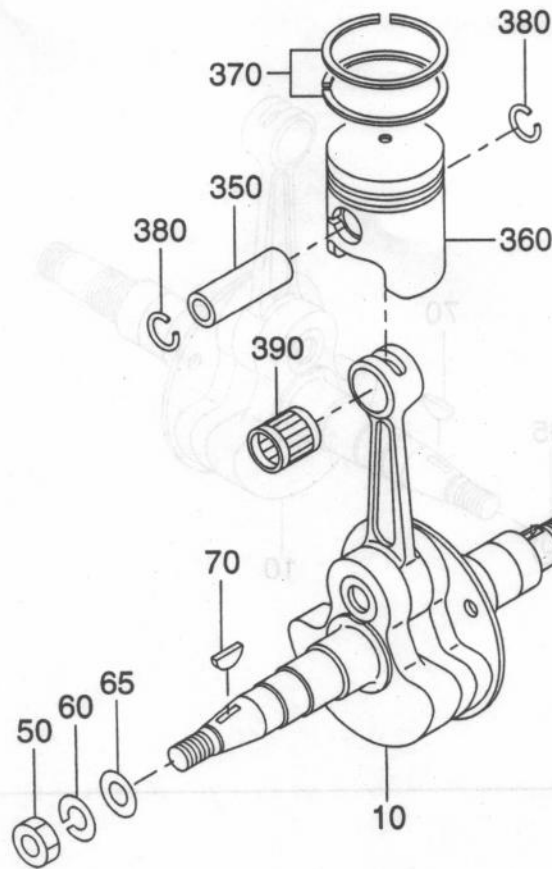

- ⑦EC06B**0106
- ⑩EC06B**0205
- ⑪EC06B**0206
- ⑫EC06B**0207

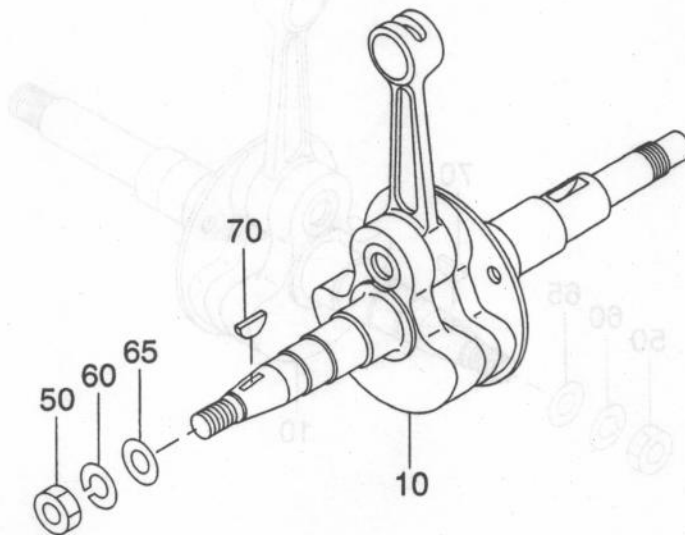

2. クランクシャフト, ピストン・・・CRANKSHAFT, PISTON

REF. NO.	部品番号 PART NUMBER	部品名称 PART NAME	個数 Q'ty	摘要 REMARKS	互換部品番号 INTERCHANGEABLE PART NUMBER	管理番号 CODE NO. FROM-TO	小売単価 UNIT PRICE	FIG. NO.
10	560-20270-00	クランクシャフト CP CRANKSHAFT CP	1	②③		-		200
	560-20280-00	クランクシャフト CP CRANKSHAFT CP	1	⑥		-		205
	560-20290-00	クランクシャフト CP CRANKSHAFT CP	1	⑦⑩⑪⑫		-		210
	560-20300-00	クランクシャフト CP CRANKSHAFT CP	1	①④⑤		-		205
	580-20180-00	クランクシャフト CP CRANKSHAFT CP	1	⑧⑨⑬		-		210
50	002-18100-00	ナット NUT	1			-		200
60	003-20100-00	スプリング ワッシャ SPRING WASHER	1			-		200
65	003-10100-00	ワッシャ WASHER	1			-		200
70	032-30499-50	ウッドラフ キー WOODRUFF KEY	1		005-32042-01	-		200
80	032-00500-30	キー KEY	1	②③	005-30052-51	-		200
90	020-00600-41	ワッシャ WASHER	1	②③		-		200
100	001-10061-60	ボルト アンド ワッシャ AY BOLT AND WASHER AY	1	②③		-		200
350	560-25011-00	ピストン ピン PISTON PIN	1			-		200
360	560-25010-00	ピストン PISTON	1			-		200
370	560-20230-00	ピストン リング セット PISTON RING SET	1			-		200
380	056-51199-90	クリップ CLIP	2			-		200
390	061-01200-10	ニードル ベアリング NEEDLE BEARING	1			-		200

上記摘要欄の①②③...は、該当製品番号を示しています。製品番号は前書きにより確認してください。

①②③...など、指示のない部品は全ての製品に採用されています。

Circled numbers such as ①②③... in the "REMARKS" column in the table above show corresponding product number. Confirm product number according to the introduction section. Parts which are not specified by the circled numbers are used in all the products.

3. インテーク, エキゾースト INTAKE, EXHAUST

FIG. 300

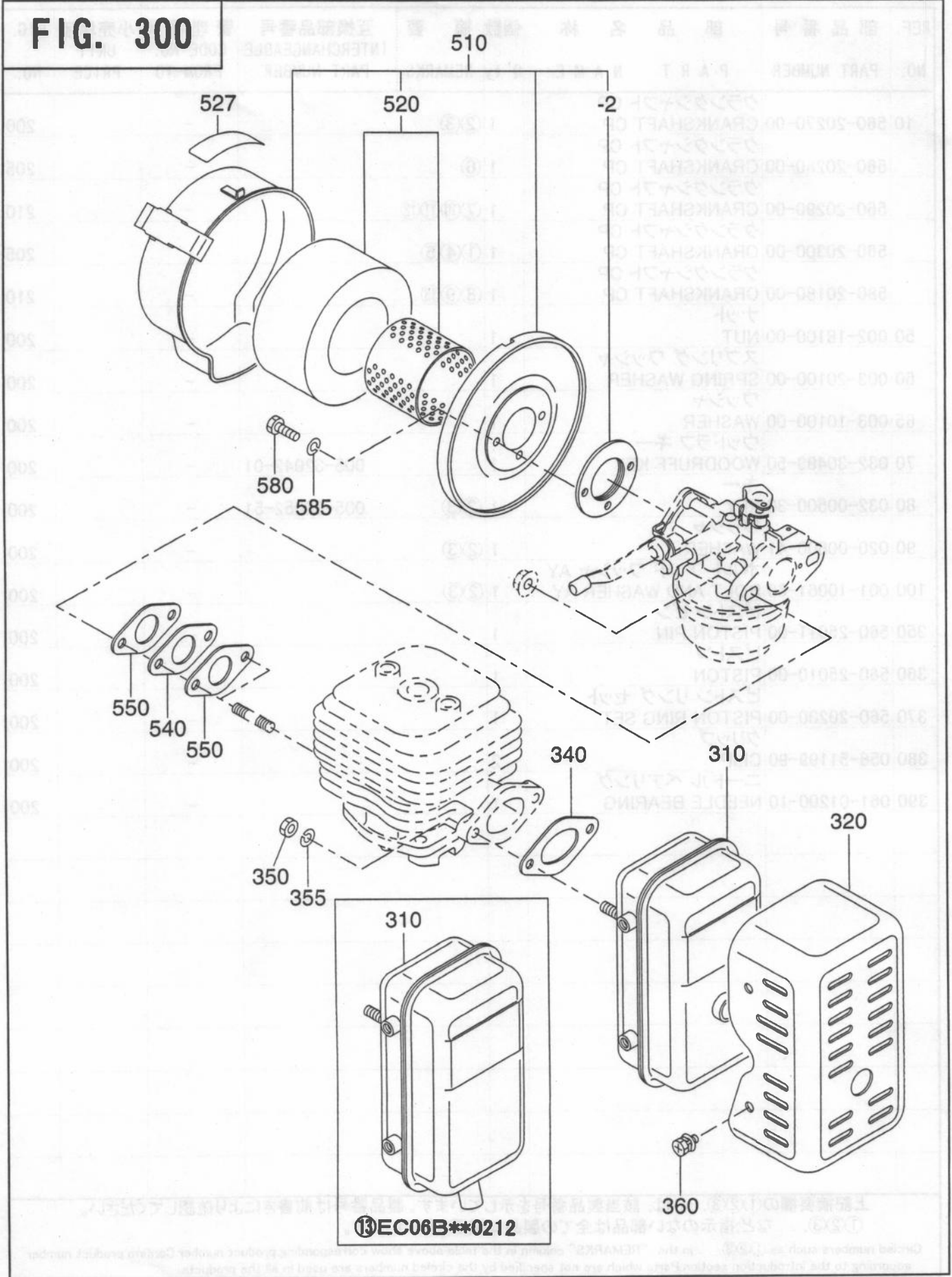

3. インテーク, エキゾースト INTAKE, EXHAUST

REF. NO.	部品番号 PART NUMBER	部品名称 PART NAME	個数 Q'ty	摘要 REMARKS	互換部品番号 INTERCHANGEABLE PART NUMBER	管理番号 CODE NO. FROM-TO	小売単価 UNIT PRICE	FIG. NO.
310	560-30030-00	マフラ CP MUFFLER CP	1	①~⑫		-		300
	560-30070-00	マフラ CP MUFFLER CP	1	⑬		-		300
320	551-35001-00	マフラ カバー MUFFLER COVER	1	②③⑥~⑫		-		300
	580-35004-00	マフラ カバー MUFFLER COVER	1	⑬		-		300
340	551-35000-00	ガスケット GASKET	1			-		300
350	002-18060-00	ナット NUT	2			-		300
355	003-20060-00	スプリング ワッシャ SPRING WASHER	2			-		300
360	001-10061-00	ボルト アンド ワッシャ AY BOLT AND WASHER AY	4	②③⑥~⑬		-		300
510	128-32601-10	エア クリーナ AY AIR CLEANER AY	1	②③④⑥~⑬		-		300
	560-30130-01	エア クリーナ AY AIR CLEANER AY	1	①⑤		-		300
-2	105-32721-08	パッキン PACKING	1			-		300
520	128-32602-07	エレメント セット ELEMENT SET	1			-		300
527	550-95005-00	ラベル, コーシヨ LABEL(CAUTION)	1	①⑤		-		300
540	129-32901-03	インシュレータ INSULATOR	1			-		300
550	106-35001-03	ガスケット, インシュレータ GASKET(INSULATOR)	2			-		300
580	001-65051-00	ボルト BOLT	2			-		300
585	003-20050-00	スプリング ワッシャ SPRING WASHER	2			-		300

上記摘要欄の①②③. . . は, 該当製品番号を示しています。製品番号は前書きにより確認してください。
①②③. . . など, 指示のない部品は全ての製品に採用されています。

Circled numbers such as ①②③. . . in the "REMARKS" column in the table above show corresponding product number. Confirm product number according to the introduction section. Parts which are not specified by the circled numbers are used in all the products.

4. ガバナ, オペレーション・・・GOVERNOR, OPERATION

FIG. 400

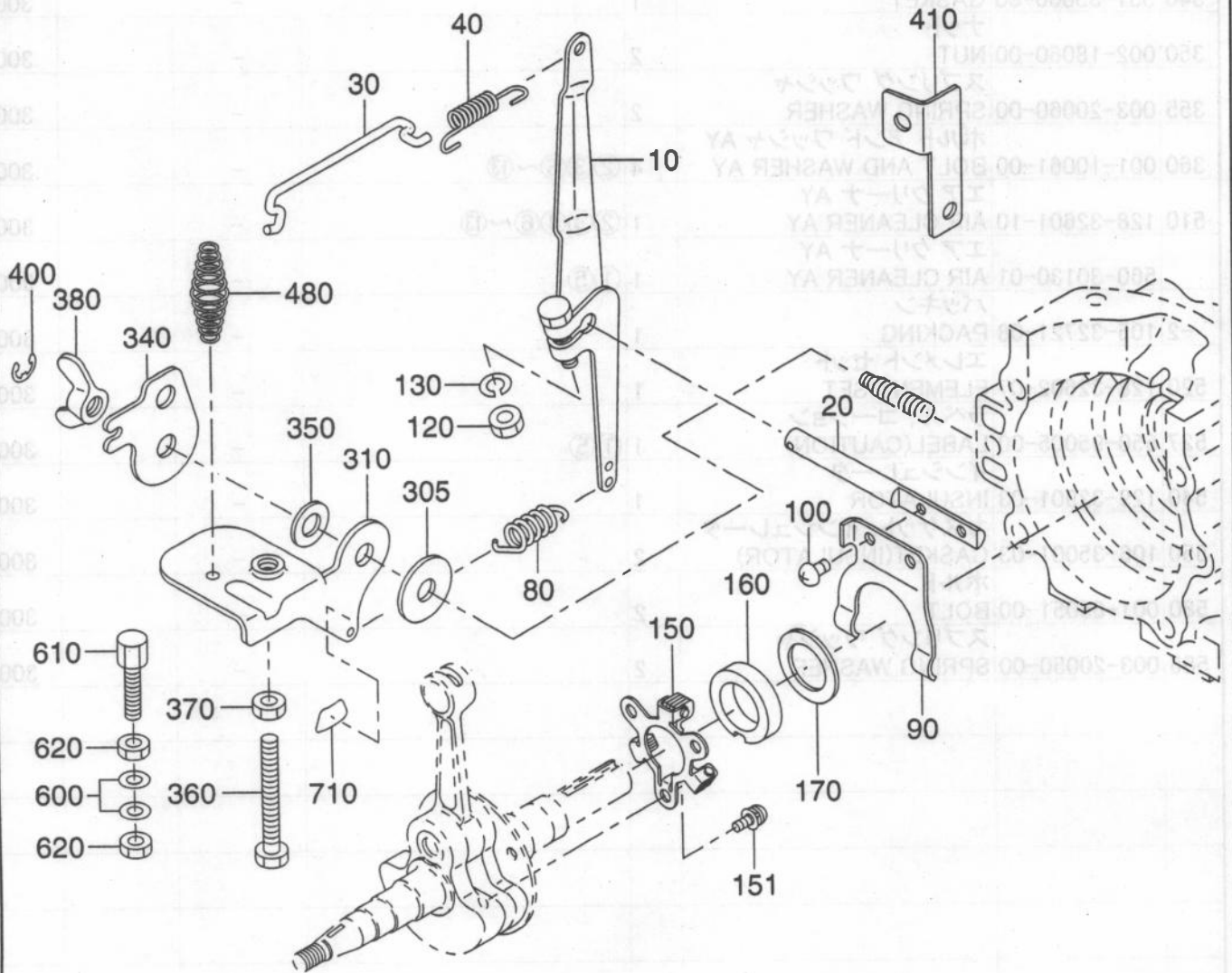

4. ガバナ, オペレーション・・・GOVERNOR, OPERATION

REF. NO.	部品番号 PART NUMBER	部品名称 PART NAME	個数 Q'ty	摘要 REMARKS	互換部品番号 INTERCHANGEABLE PART NUMBER	管理番号 CODE NO. FROM-TO	小売単価 UNIT PRICE	FIG. NO.
10	129-42301-11	ガバナレバー CP GOVERNOR LEVER CP	1	①～⑤⑦～⑬		-		400
20	129-42201-03	ガバナシャフト GOVERNOR SHAFT	1			-		400
30	105-42701-11	ガバナロッド CP GOVERNOR ROD CP	1			-		400
40	106-42801-11	ロッドスプリング CP ROD SPRING CP	1		106-42801-13	-		400
80	129-42501-11	ガバナスプリング GOVERNOR SPRING	1			-		400
90	129-42101-13	ガバナヨーク GOVERNOR YOKE	1			-		400
100	014-00399-80	スクリュ SCREW	2			-		400
120	002-17060-00	ナット NUT	1			-		400
130	003-20060-00	スプリングワッシャ SPRING WASHER	1			-		400
150	580-40100-00	ガバナプレート CP GOVERNOR PLATE CP	1			-		400
151	014-00594-40	スクリュアンドワッシャ AY SCREW AND WASHER AY	3			-		400
160	551-45001-00	ガバナスリーブ GOVERNOR SLEEVE	1			-		400
170	023-02300-20	スペーサ SPACER	1			-		400
305	021-70600-20	フリクションワッシャ FRICTION WASHER	1			-		400
310	551-45000-00	スロットルレバー THROTTLE LEVER	1			-		400
340	551-45002-00	ストッププレート STOP PLATE	1			-		400
350	020-00700-10	ワッシャ WASHER	1			-		400
360	001-65064-00	ボルト BOLT	1			-		400
370	002-17060-00	ナット NUT	1			-		400
380	017-80600-10	ウイングナット WING NUT	1			-		400
400	129-45001-03	クリップ CLIP	1			-		400
410	560-45015-00	ブラケット BRACKET	1	⑥		-		400
480	083-00000-10	リターンスプリング RETURN SPRING	1	⑦～⑬		-		400
600	003-10060-00	ワッシャ WASHER	2			-		400
610	014-90699-81	アジャストスクリュ ADJUST SCREW	1			-		400
620	002-27060-00	ナット NUT	2			-		400

上記摘要欄の①②③...は、該当製品番号を示しています。製品番号は前書きにより確認してください。

①②③...など、指示のない部品は全ての製品に採用されています。

Circled numbers such as ①②③... in the "REMARKS" column in the table above show corresponding product number. Confirm product number according to the introduction section. Parts which are not specified by the circled numbers are used in all the products.

4. ガバナ, オペレーション・・・ GOVERNOR, OPERATION

REF. NO.	部品番号 PART NUMBER	部品名称 PART NAME	個数 Q' ty	摘要 REMARKS	互換部品番号 INTERCHANGEABLE PART NUMBER	管理番号 CODE NO. FROM-TO	小売単価 UNIT PRICE	FIG. NO.
710	129-92101-03	ラベル, オペレーション LABEL(OPERATION)	1	②③④⑧⑨⑬		-		400

上記摘要欄の①②③... は, 該当製品番号を示しています。製品番号は前書きにより確認してください。
①②③... など, 指示のない部品は全ての製品に採用されています。

Circled numbers such as ①②③... in the "REMARKS" column in the table above show corresponding product number. Confirm product number according to the introduction section. Parts which are not specified by the circled numbers are used in all the products.

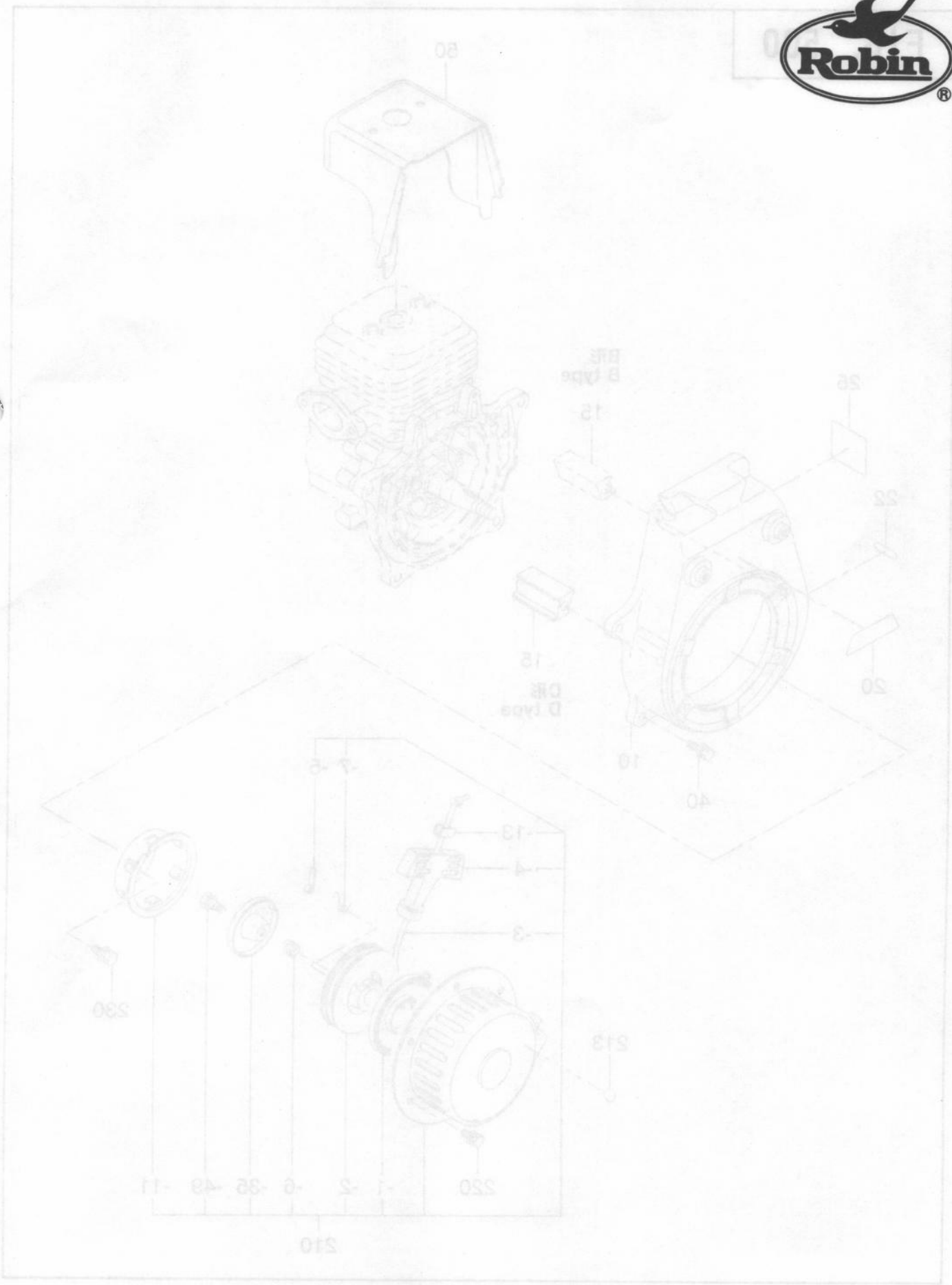

5. クーリング, スターティング・・・COOLING, STARTING

FIG. 500

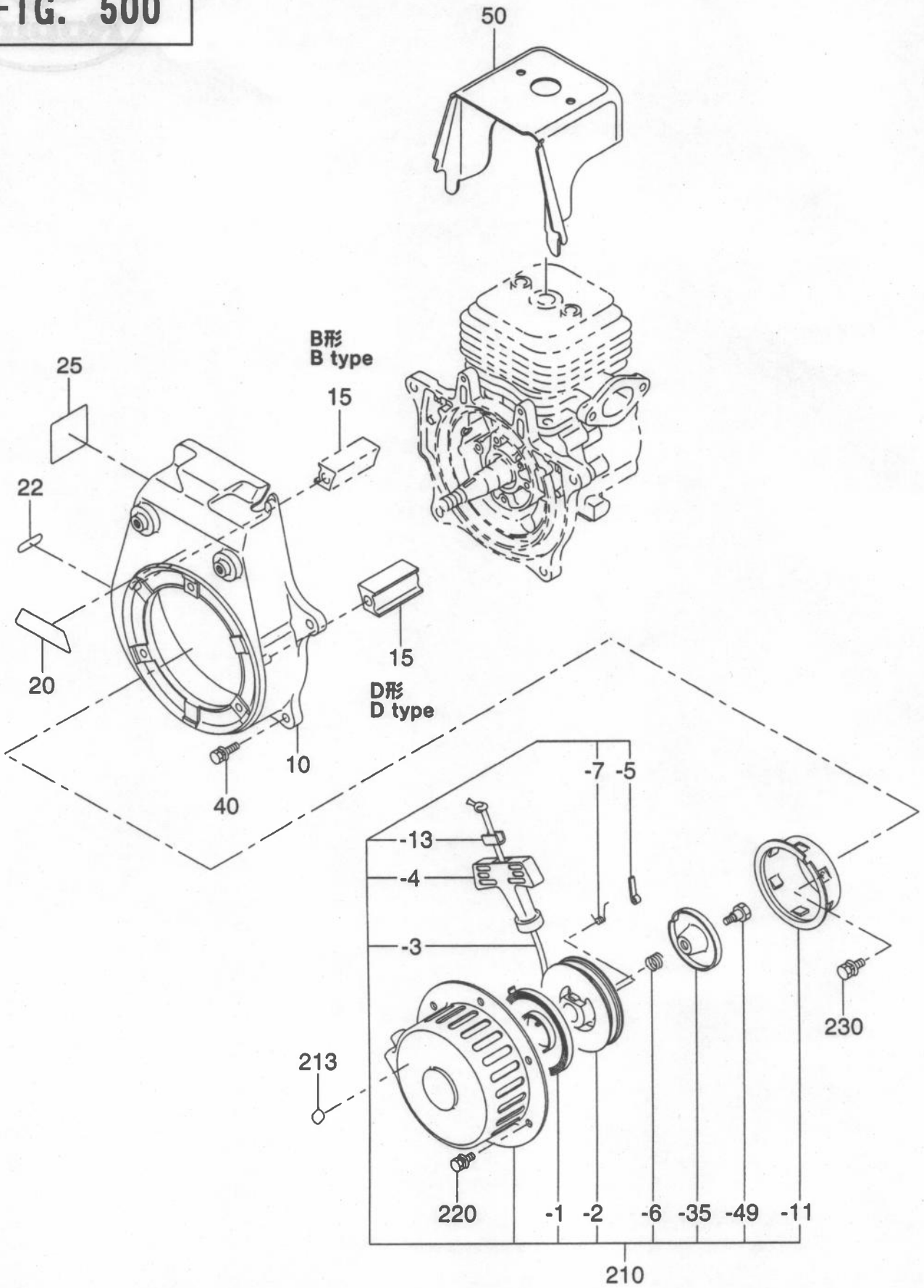

5. クーリング, スターティング・・・COOLING, STARTING

REF. NO.	部品番号 PART NUMBER	部品名称 PART NAME	個数 Q'ty	摘要 REMARKS	互換部品番号 INTERCHANGEABLE PART NUMBER	管理番号 CODE NO. FROM-TO	小売単価 UNIT PRICE	FIG. NO.
10	551-55001-00	ブLOWERハウジング BLOWER HOUSING	1	①	560-55001-00	-		500
	551-55008-00	ブLOWERハウジング BLOWER HOUSING	1	⑥		-		500
	551-55026-00	ブLOWERハウジング BLOWER HOUSING	1	⑬		-		500
	560-55001-00	ブLOWERハウジング BLOWER HOUSING	1	②~⑤⑦~⑩⑫		-		500
	560-55008-00	ブLOWERハウジング BLOWER HOUSING	1	⑪		-		500
15	551-55002-00	ガイドラバー GUIDE RUBBER	1			-		500
20	510-95023-00	ラベル, トレードマーク LABEL(TRADE MARK)	1	⑦		-		500
22	530-95022-00	ラベル, コーション LABEL(CAUTION)	1	①⑤		-		500
25	560-95011-00	ラベル, モデル LABEL(MODEL)	1	①⑤		-		500
	560-95014-00	ラベル, モデル LABEL(MODEL)	1	⑥		-		500
	560-95019-01	ラベル, モデル LABEL(MODEL)	1	⑦		-		500
40	001-11062-00	ボルト アンド ワッシャー AY BOLT AND WASHER AY	4			-		500
50	551-55000-00	シリンダカバー CYLINDER COVER	1	①~⑤⑧⑨⑩⑫		-		500
	551-55003-00	シリンダカバー CYLINDER COVER	1	⑦⑪		-		500
	551-55007-00	シリンダカバー CYLINDER COVER	1	⑥		-		500
	551-55025-00	シリンダカバー CYLINDER COVER	1	⑬		-		500
210	580-50110-01	リコイルスタータ AY RECOIL STARTER AY	1	D形 D type		-		500
	580-50020-01	リコイルスタータ AY RECOIL STARTER AY	1	B形 B type		-		500
-1	580-50040-20	スパイラルスプリング SPIRAL SPRING	1			-		500
-2	580-50040-30	リール REEL	1			-		500
-3	580-50010-20	スタータロープ STARTER ROPE	1			-		500
-4	580-50010-30	スタータノブ STARTER KNOB	1			-		500
-5	226-50725-08	ラチェット RATCHET	1			-		500
-6	226-50730-08	フリクションスプリング FRICTION SPRING	1			-		500
-7	580-50040-50	ラチェットスプリング RATCHET SPRING	1	D形 D type		-		500
	580-50020-20	ラチェットスプリング RATCHET SPRING	1	B形 B type		-		500

上記摘要欄の①②③... は、該当製品番号を示しています。製品番号は前書きにより確認してください。

①②③... など、指示のない部品は全ての製品に採用されています。

Circled numbers such as ①②③... in the "REMARKS" column in the table above show corresponding product number. Confirm product number according to the introduction section. Parts which are not specified by the circled numbers are used in all the products.

5. クーリング, スターティング・・・COOLING, STARTING

REF. NO.	部品番号 PART NUMBER	部品名称 PART NAME	個数 Q'ty	摘要 REMARKS	互換部品番号 INTERCHANGEABLE PART NUMBER	管理番号 CODE NO. FROM-TO	小売単価 UNIT PRICE	FIG. NO.
-11	580-50041-40	スタータプーリー STARTER PULLY	1	D形 D type		-		500
	580-50100-40	スタータプーリー STARTER PULLY	1	B形 B type		-		500
-13	551-50051-60	ノブキャップ KNOB CAP	1		226-50750-08	-		500
-35	580-50041-20	ラチェットガイド RATCHET GUIDE	1	D形 D type		-		500
	580-50020-30	ラチェットガイド RATCHET GUIDE	1	B形 B type		-		500
-49	580-50110-20	センタースクリュ CENTER SCREW	1	D形 D type	226-50751-08	-		500
	226-50751-08	センタースクリュ CENTER SCREW	1	B形 B type		-		500
213	530-95023-00	ラベル, コーシヨ LABEL(CAUTION)	1	①⑤		-		500
220	001-10061-00	ボルトアンドワッシャAY BOLT AND WASHER AY	3			-		500
230	001-10061-40	ボルトアンドワッシャAY BOLT AND WASHER AY	2			-		500

上記摘要欄の①②③...は、該当製品番号を示しています。製品番号は前書きにより確認してください。
①②③...など指示のない部品は全ての製品に採用されています。

Circled numbers such as ①②③... in the "REMARKS" column in the table above show corresponding product number. Confirm product number according to the introduction section. Parts which are not specified by the circled numbers are used in all the products.

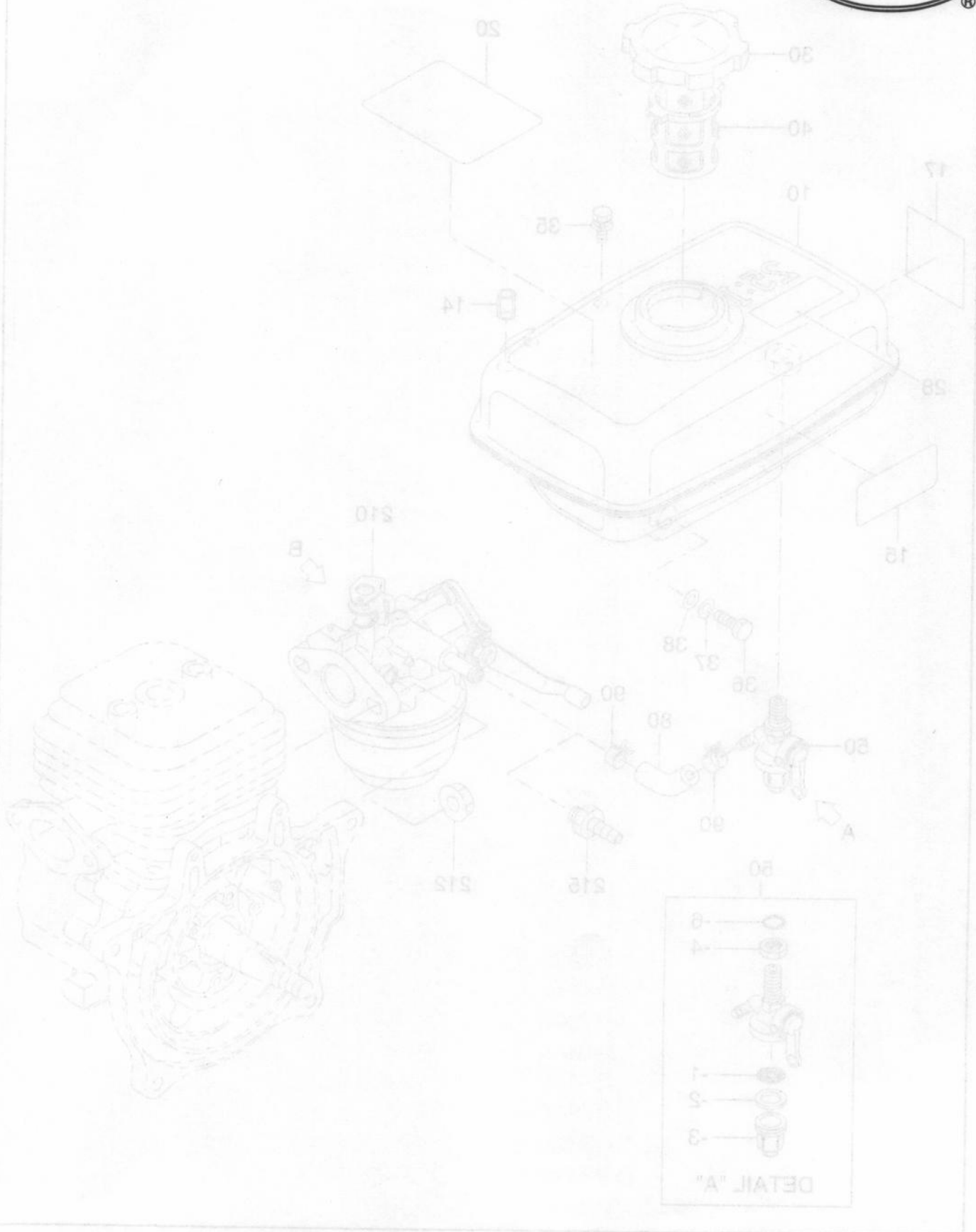

6. フューエル, ルーブリカント FUEL, LUBRICANT

FIG. 600

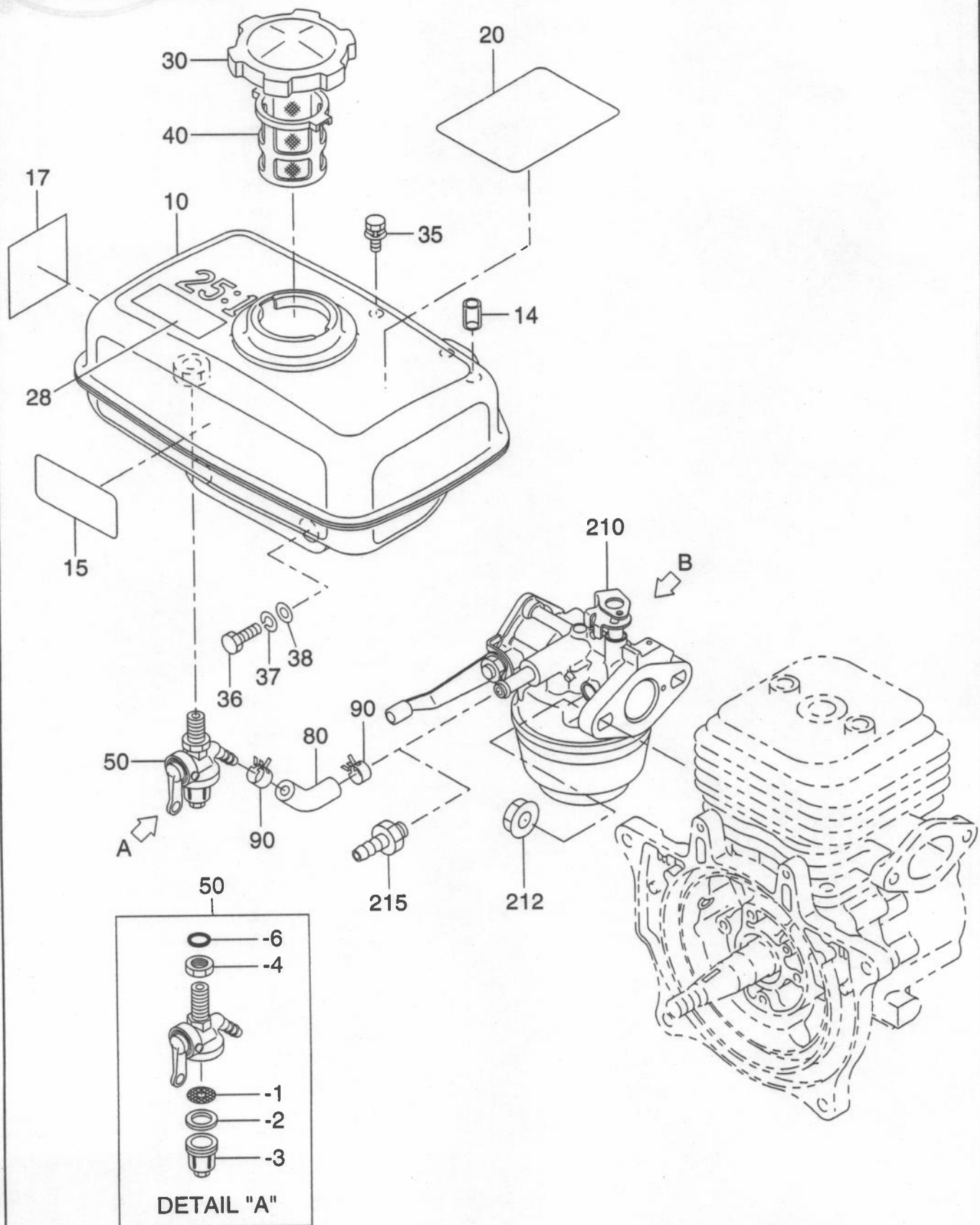

6. フューエル, ルーブリカント FUEL, LUBRICANT

FIG. 600

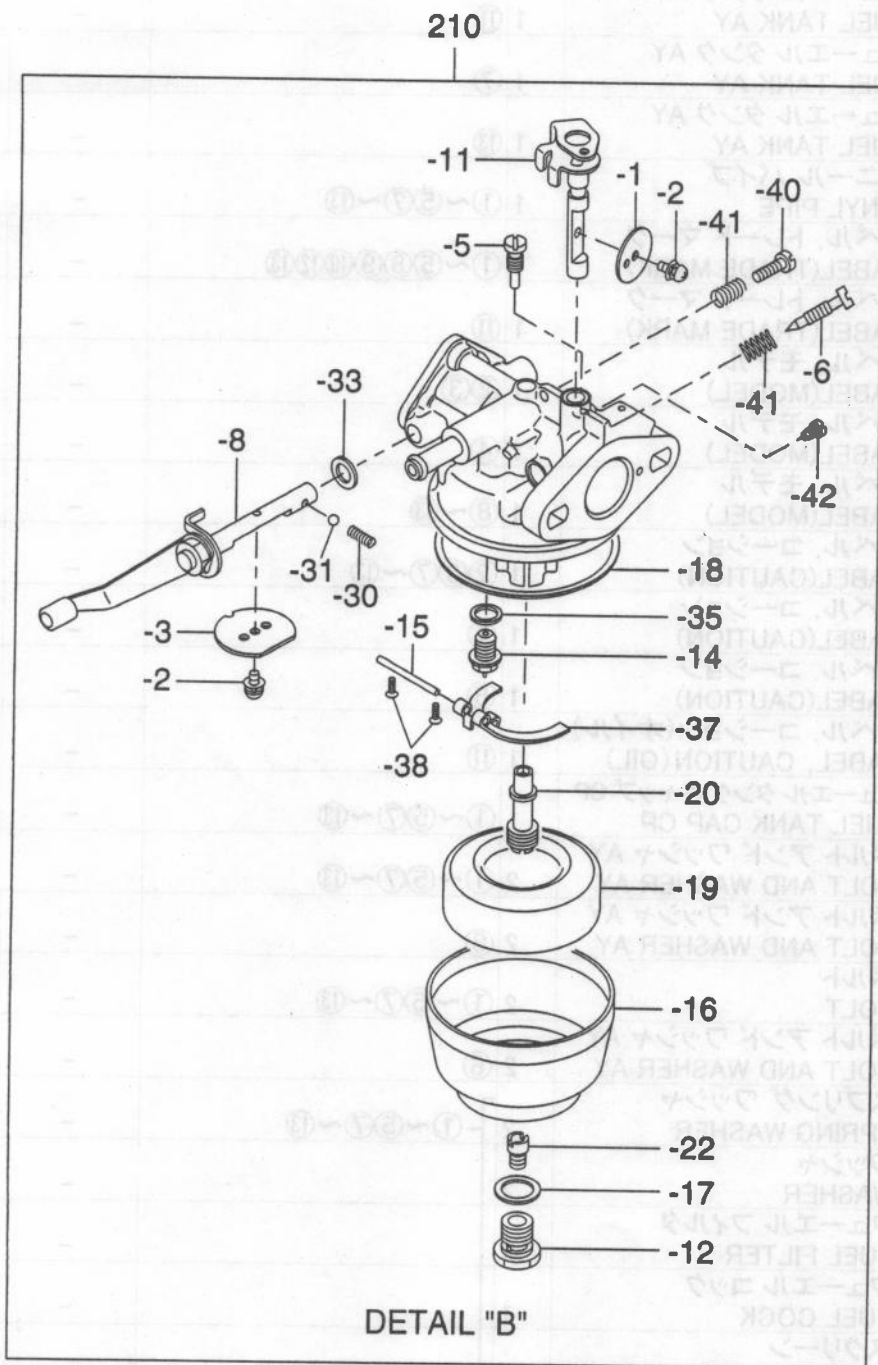

6. フューエル, ルーブリカント FUEL, LUBRICANT

REF. NO.	部品番号 PART NUMBER	部品名称 PART NAME	個数 Q'ty	摘要 REMARKS	互換部品番号 INTERCHANGEABLE PART NUMBER	管理番号 CODE NO. FROM-TO	小売単価 UNIT PRICE	FIG. NO.
10	551-60060-00	フューエル タンク AY FUEL TANK AY	1	①~⑤⑧⑨⑩⑫		-		600
	551-60090-00	フューエル タンク AY FUEL TANK AY	1	⑪		-		600
	551-60130-00	フューエル タンク AY FUEL TANK AY	1	⑦		-		600
	551-60180-00	フューエル タンク AY FUEL TANK AY	1	⑬		-		600
14	085-10299-60	ビニール パイプ VINYL PIPE	1	①~⑤⑦~⑬		-		600
15	560-95009-00	ラベル, トレード マーク LABEL (TRADE MARK)	1	①~⑤⑧⑨⑩⑫⑬		-		600
	510-95023-00	ラベル, トレード マーク LABEL (TRADE MARK)	1	⑪		-		600
17	560-95010-01	ラベル, モデル LABEL (MODEL)	1	②③		-		600
	560-95014-00	ラベル, モデル LABEL (MODEL)	1	④		-		600
	560-95019-01	ラベル, モデル LABEL (MODEL)	1	⑧~⑬		-		600
20	073-20047-70	ラベル, コーション LABEL (CAUTION)	1	②③⑦~⑬		-		600
	128-92001-03	ラベル, コーション LABEL (CAUTION)	1	④		-		600
	560-95023-00	ラベル, コーション LABEL (CAUTION)	1	⑤		-		600
28	129-92001-03	ラベル, コーション (オイル) LABEL, CAUTION (OIL)	1	⑪		-		600
30	043-04300-15	フューエル タンク キャップ CP FUEL TANK CAP CP	1	①~⑤⑦~⑬		-		600
35	001-11061-60	ボルト アンド ワッシャ AY BOLT AND WASHER AY	2	①~⑤⑦~⑬		-		600
	001-11061-20	ボルト アンド ワッシャ AY BOLT AND WASHER AY	2	⑥		-		600
36	001-65061-80	ボルト BOLT	2	①~⑤⑦~⑬		-		600
	001-11061-80	ボルト アンド ワッシャ AY BOLT AND WASHER AY	2	⑥		-		600
37	003-20060-00	スプリング ワッシャ SPRING WASHER	2	①~⑤⑦~⑬		-		600
38	003-12060-00	ワッシャ WASHER	2			-		600
40	064-13600-10	フューエル フィルタ FUEL FILTER	1			-		600
50	064-20097-30	フューエル コック FUEL COCK	1			-		600
-1	064-20014-20	スクリーン SCREEN	1			-		600
-2	064-20014-30	ラバー パッキン RUBBER PACKING	1			-		600
-3	064-20014-10	カップ CUP	1			-		600

上記摘要欄の①②③ . . . は、該当製品番号を示しています。製品番号は前書きにより確認してください。

①②③ . . . など、指示のない部品は全ての製品に採用されています。

Circled numbers such as ①②③ . . . in the "REMARKS" column in the table above show corresponding product number. Confirm product number according to the introduction section. Parts which are not specified by the circled numbers are used in all the products.

6. フューエル, ルーブリカント FUEL, LUBRICANT

REF. NO.	部品番号 PART NUMBER	部品名称 PART NAME	個数 Q'ty	摘要 REMARKS	互換部品番号 INTERCHANGEABLE PART NUMBER	管理番号 CODE NO. FROM-TO	小売単価 UNIT PRICE	FIG. NO.
-4	064-20003-20	ナット NUT	1	①~⑤⑦~⑬		-		600
-6	064-20003-30	Oリング O RING	1				-	600
80	085-10400-00	ラバーパイプ RUBBER PIPE	1		4.5×11×47		-	600
90	056-11000-30	ホースクランプ HOSE CLAMP	2			-	600	
210	560-60040-00	キャブレターAY CARBURETOR AY	1			-	600	
	560-60360-00	キャブレターAY CARBURETOR AY	1	⑥		-	600	
-1	106-62538-08	スロットルバルブ THROTTLE VALVE	1	①~⑤⑦~⑬		-	600	
	106-62536-08	スロットルバルブ THROTTLE VALVE	1	⑥		-	600	
-2	209-62351-08	スクリュー SCREW	2			-	600	
-3	106-62527-08	チョークバルブ CHOKE VALVE	1			-	600	
-5	209-62421-08	パイロットジェット PILOT JET	1	①~⑤⑦~⑬		-	600	
	207-62420-08	パイロットジェット PILOT JET	1	⑥		-	600	
-6	106-62436-08	パイロットスクリュー PILOT SCREW	1			-	600	
-8	106-62524-08	チョークシャフト CHOKE SHAFT	1			-	600	
-11	128-62530-08	シャフトAY, スロットル SHAFT AY(THROTTLE)	1	①~⑤⑦~⑬		-	600	
	560-60360-20	シャフトAY, スロットル SHAFT AY(THROTTLE)	1	⑥		-	600	
-12	206-62350-08	ボルト BOLT	1			-	600	
-14	580-60080-20	ニードルバルブ NEEDLE VALVE	1			-	600	
-15	106-62516-08	フロートピン FLOAT PIN	1			-	600	
-16	106-62389-08	フロートチャンバボデー FLOAT CHAMBER BODY	1			-	600	
-17	206-62431-08	パッキン PACKING	1			-	600	
-18	106-62547-08	チャンバパッキン CHAMBER PACKING	1			-	600	
-19	106-62508-08	フロート FLOAT	1			-	600	
-20	106-62442-08	メインノズル MAIN NOZZLE	1			-	600	
-22	206-62400-08	メインジェット MAIN JET	1	①~⑤⑦~⑬		-	600	
	207-62403-08	メインジェット MAIN JET	1	⑥		-	600	

上記摘要欄の①②③. . . は、該当製品番号を示しています。製品番号は前書きにより確認してください。
①②③. . . など、指示のない部品は全ての製品に採用されています。

Circled numbers such as ①②③. . . in the "REMARKS" column in the table above show corresponding product number. Confirm product number according to the introduction section. Parts which are not specified by the circled numbers are used in all the products.



- ① EC08D*0131
- ② EC08D*0505
- ③ EC08D*0533
- ④ EC08B*0505

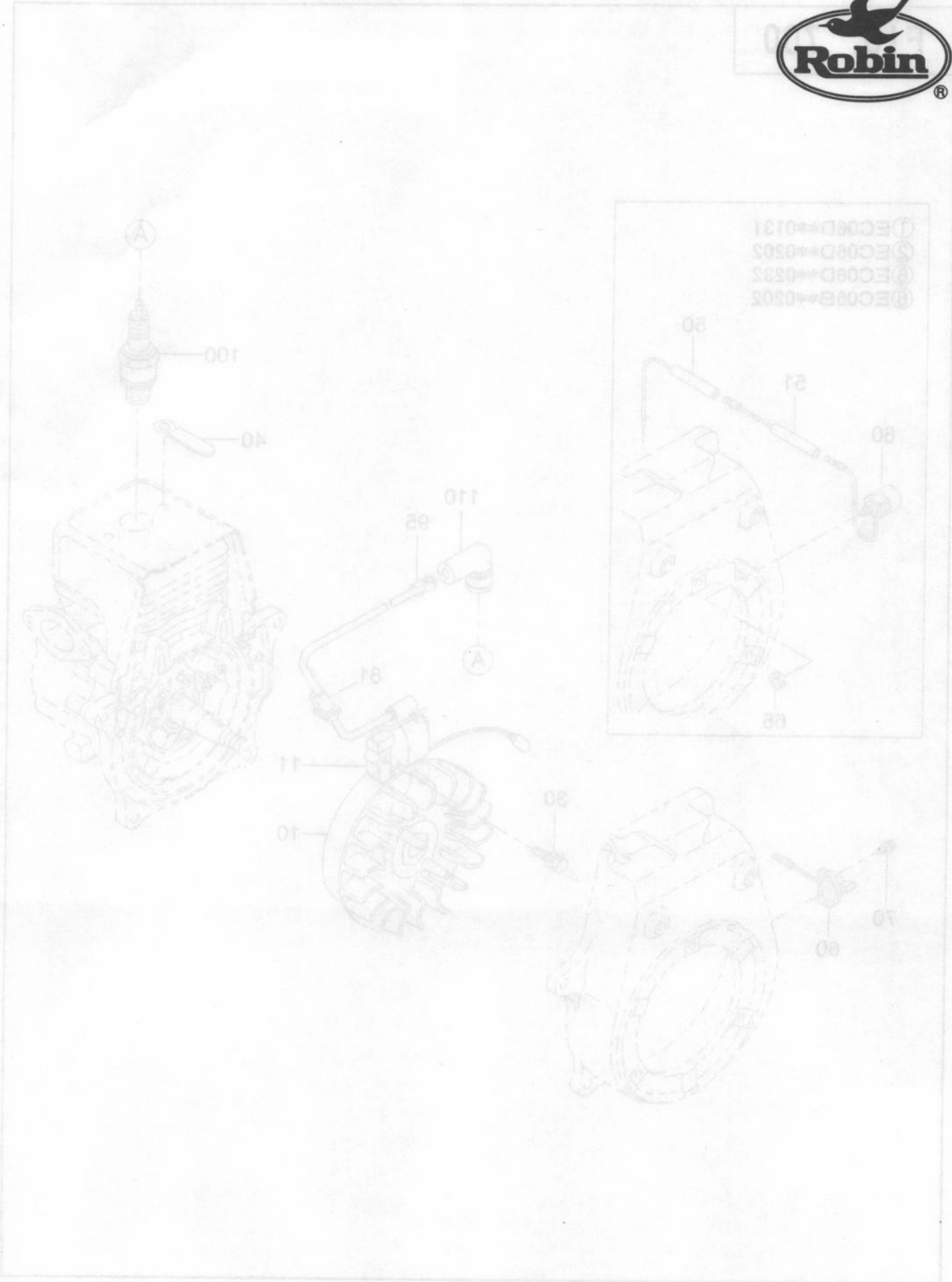

7. エレクトリック デバイス ELECTRIC DEVICE

FIG. 700

- ① EC06D**0131
- ② EC06D**0202
- ⑥ EC06D**0232
- ⑧ EC06B**0202

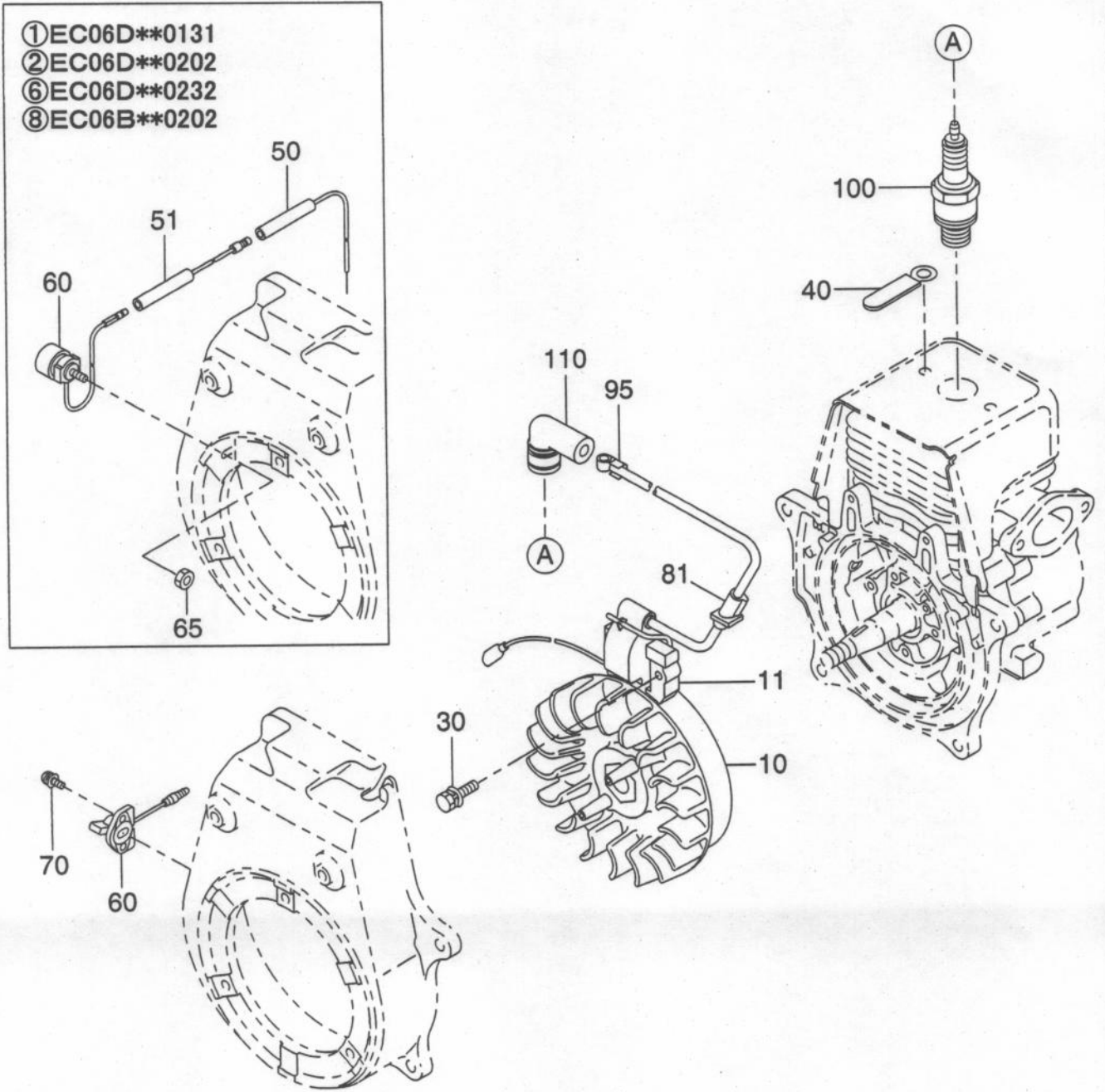

7. エレクトリック デバイス ELECTRIC DEVICE

REF. NO.	部品番号 PART NUMBER	部品名称 PART NAME	個数 Q'ty	摘要 REMARKS	互換部品番号 INTERCHANGEABLE PART NUMBER	管理番号 CODE NO. FROM-TO	小売単価 UNIT PRICE	FIG. NO.
10	580-70050-10	フライホイール FLYWHEEL	1	①~⑤		-		700
	580-70080-10	フライホイール FLYWHEEL	1	⑥~⑬		-		700
11	580-70070-21	イグニッション コイル IGNITION COIL	1			-		700
30	004-36052-50	スクリュ アンド ワッシャ AY SCREW AND WASHER AY	2			-		700
40	056-60799-70	クランプ CLAMP	1	⑥		-		700
50	560-70040-00	ワイヤ 1 CP WIRE 1 CP	1	⑥		-		700
51	560-70050-00	ワイヤ 2 CP WIRE 2 CP	1	⑥		-		700
60	066-00003-61	スイッチ AY SWITCH AY	1	③④⑤⑦⑨~⑬		-		700
	066-20098-10	ストップ ボタン STOP BUTTON	1	⑥		-		700
	066-20098-20	ストップ ボタン STOP BUTTON	1	①②⑧		-		700
65	002-37040-00	フランジ ナット FLANGE NUT	1	①②⑥⑧		-		700
70	004-33041-00	スクリュ アンド ワッシャ AY SCREW AND WASHER AY	2	③④⑤⑦⑨~⑬		-		700
81	024-10699-80	グロメット GROMMET	1			-		700
95	065-50001-00	プラグ ターミナル PLUG TERMINAL	1	⑦⑪		-		700
100	065-01400-31	スパーク プラグ SPARK PLUG	1	①~④⑦~⑬		-		700
	065-01410-30	スパーク プラグ SPARK PLUG	1	①~④⑦~⑬		-		700
	065-01401-50	スパーク プラグ SPARK PLUG	1	⑤		-		700
	RL86C	スパーク プラグ SPARK PLUG	1	⑤		-		700
	065-01400-41	スパーク プラグ SPARK PLUG	1	⑥		-		700
	065-01410-40	スパーク プラグ SPARK PLUG	1	⑥		-		700
110	065-50000-51	スパーク プラグ キャップ SPARK PLUG CAP	1	①~⑥⑧⑨⑩⑫⑬		-		700
	065-50001-40	スパーク プラグ キャップ SPARK PLUG CAP	1	⑦⑪		-		700

上記摘要欄の①②③. . . は、該当製品番号を示しています。製品番号は前書きにより確認してください。
①②③. . . など、指示のない部品は全ての製品に採用されています。

Circled numbers such as ①②③. . . in the "REMARKS" column in the table above show corresponding product number. Confirm product number according to the introduction section. Parts which are not specified by the circled numbers are used in all the products.

8. リダクション, クラッチ REDUCTION, CLUTCH

FIG. 800

リダクション
REDUCTION

- ⑧ EC06B**0202
- ⑨ EC06B**0204
- ⑬ EC06B**0212

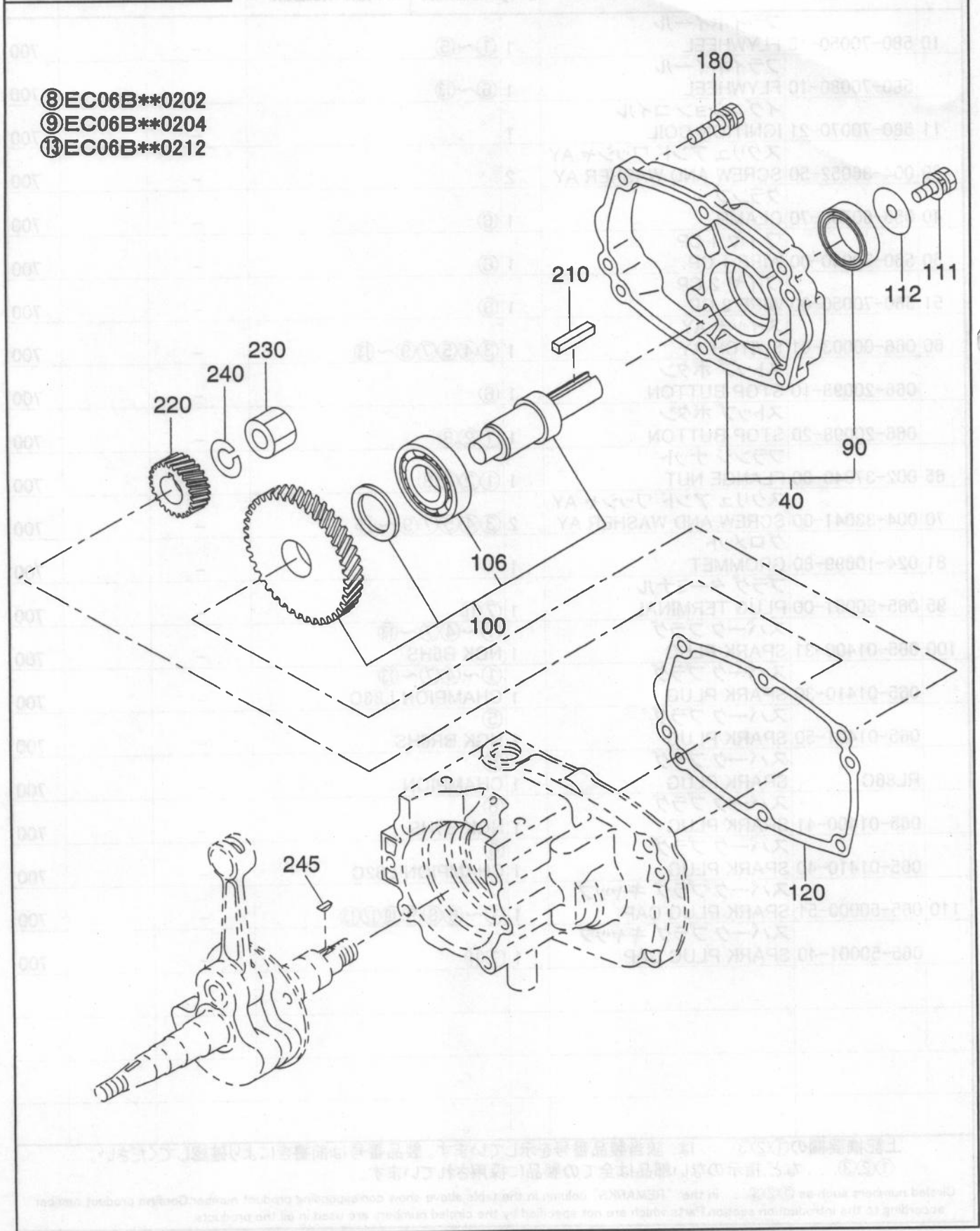

8. リダクション, クラッチ REDUCTION, CLUTCH

FIG. 810

リダクション, クラッチ
REDUCTION, CLUTCH

- ⑦ EC06B**0106
- ⑩ EC06B**0205
- ⑪ EC06B**0206
- ⑫ EC06B**0207

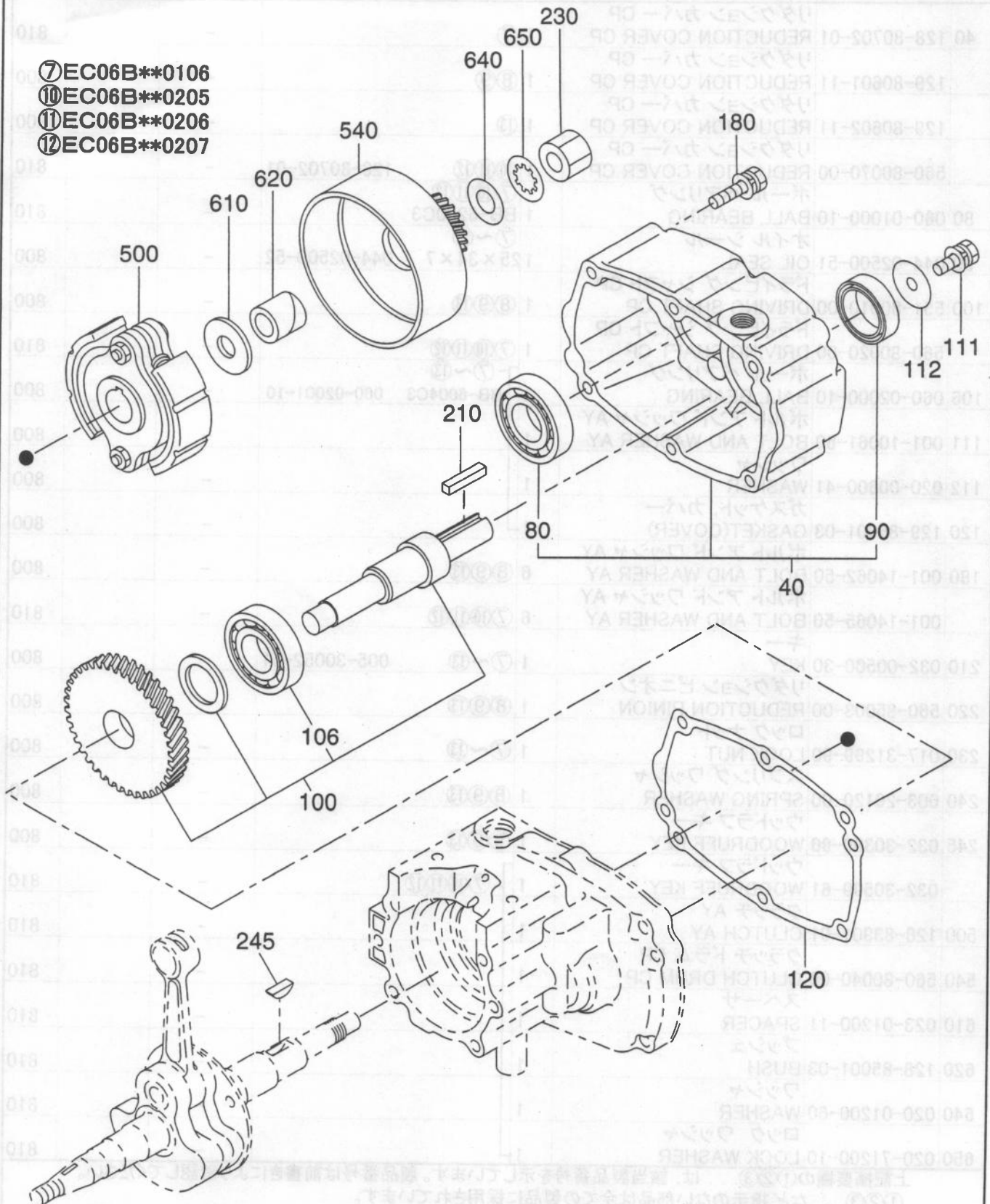

8. リダクション, クラッチ REDUCTION, CLUTCH

REF. NO.	部品番号 PART NUMBER	部品名称 PART NAME	個数 Q'ty	摘要 REMARKS	互換部品番号 INTERCHANGEABLE PART NUMBER	管理番号 CODE NO. FROM-TO	小売単価 UNIT PRICE	FIG. NO.
40	128-80702-01	リダクション カバー CP REDUCTION COVER CP	1	⑦		-		810
	129-80601-11	リダクション カバー CP REDUCTION COVER CP	1	⑧⑨		-		800
	129-80602-11	リダクション カバー CP REDUCTION COVER CP	1	⑬		-		800
	560-80070-00	リダクション カバー CP REDUCTION COVER CP	1	⑩⑪⑫	128-80702-01	-		810
80	060-01000-10	ボール ベアリング BALL BEARING	1	⑦⑩⑪⑫ BB-6200C3		-		810
90	044-02500-51	オイル シール OIL SEAL	1	⑦~⑬ 25 x 34 x 7	044-02500-52	-		800
100	551-80010-00	ドライブング シャフト CP DRIVING SHAFT CP	1	⑧⑨⑬		-		800
	560-80020-00	ドライブング シャフト CP DRIVING SHAFT CP	1	⑦⑩⑪⑫		-		810
106	060-02000-10	ボール ベアリング BALL BEARING	1	⑦~⑬ BB-6004C3	060-02001-10	-		800
111	001-10061-60	ボルト アンド ワッシャ AY BOLT AND WASHER AY	1			-		800
112	020-00600-41	ワッシャ WASHER	1			-		800
120	129-85001-03	ガスケット, カバー GASKET(COVER)	1			-		800
180	001-14062-50	ボルト アンド ワッシャ AY BOLT AND WASHER AY	6	⑧⑨⑬		-		800
	001-14065-50	ボルト アンド ワッシャ AY BOLT AND WASHER AY	6	⑦⑩⑪⑫		-		810
210	032-00500-30	キー KEY	1	⑦~⑬	005-30052-51	-		800
220	560-85003-00	リダクション ピニオン REDUCTION PINION	1	⑧⑨⑬		-		800
230	017-31299-90	ロック ナット LOCK NUT	1	⑦~⑬		-		800
240	003-20120-00	スプリング ワッシャ SPRING WASHER	1	⑧⑨⑬		-		800
245	032-30399-90	ウッドラフ キー WOODRUFF KEY	1	⑧⑨⑬		-		800
	032-30599-61	ウッドラフ キー WOODRUFF KEY	1	⑦⑩⑪⑫		-		810
500	128-83901-01	クラッチ AY CLUTCH AY	1			-		810
540	560-80040-00	クラッチ ドラム CP CLUTCH DRUM CP	1			-		810
610	023-01200-11	スペーサ SPACER	1			-		810
620	128-85001-03	ブッシュ BUSH	1			-		810
640	020-01200-60	ワッシャ WASHER	1			-		810
650	020-71200-10	ロック ワッシャ LOCK WASHER	1			-		810

上記摘要欄の①②③ . . . は、該当製品番号を示しています。製品番号は前書きにより確認してください。

①②③ . . . など指示のない部品は全ての製品に採用されています。

Circled numbers such as ①②③ . . . in the "REMARKS" column in the table above show corresponding product number. Confirm product number according to the introduction section. Parts which are not specified by the circled numbers are used in all the products.

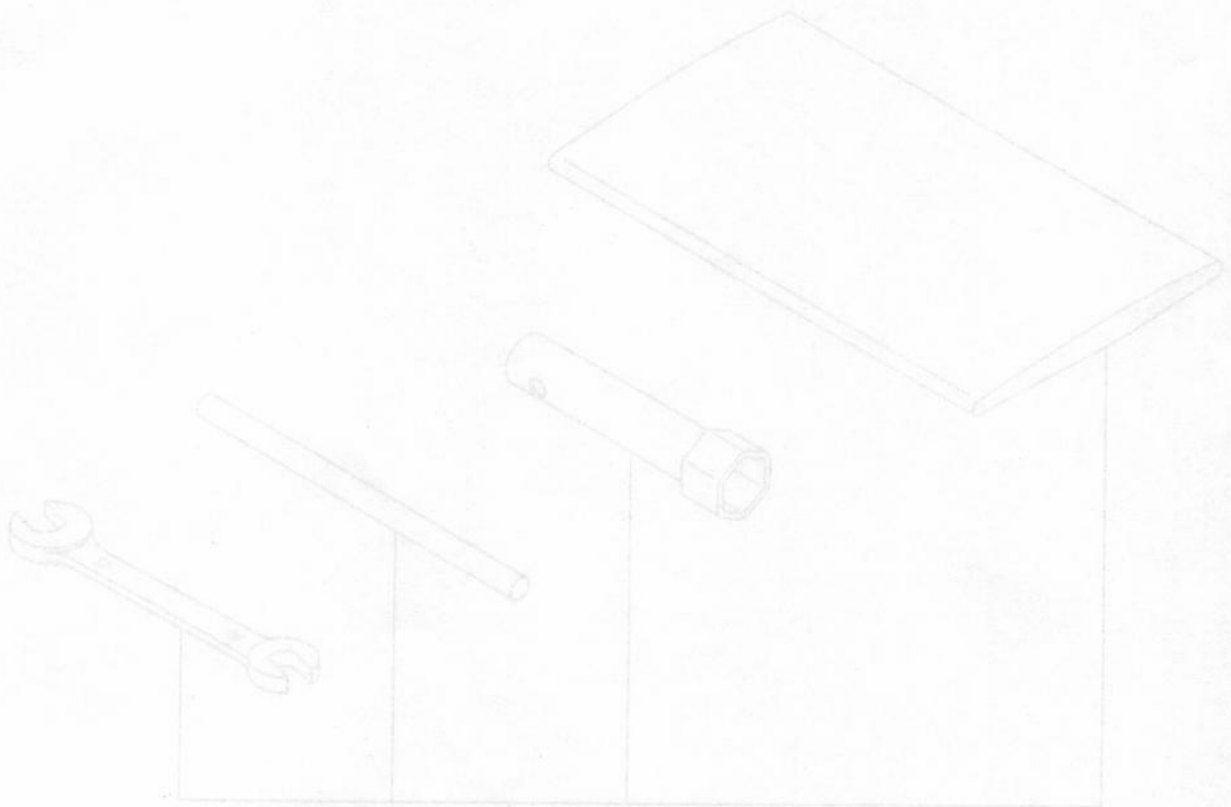

10

FIG. 900

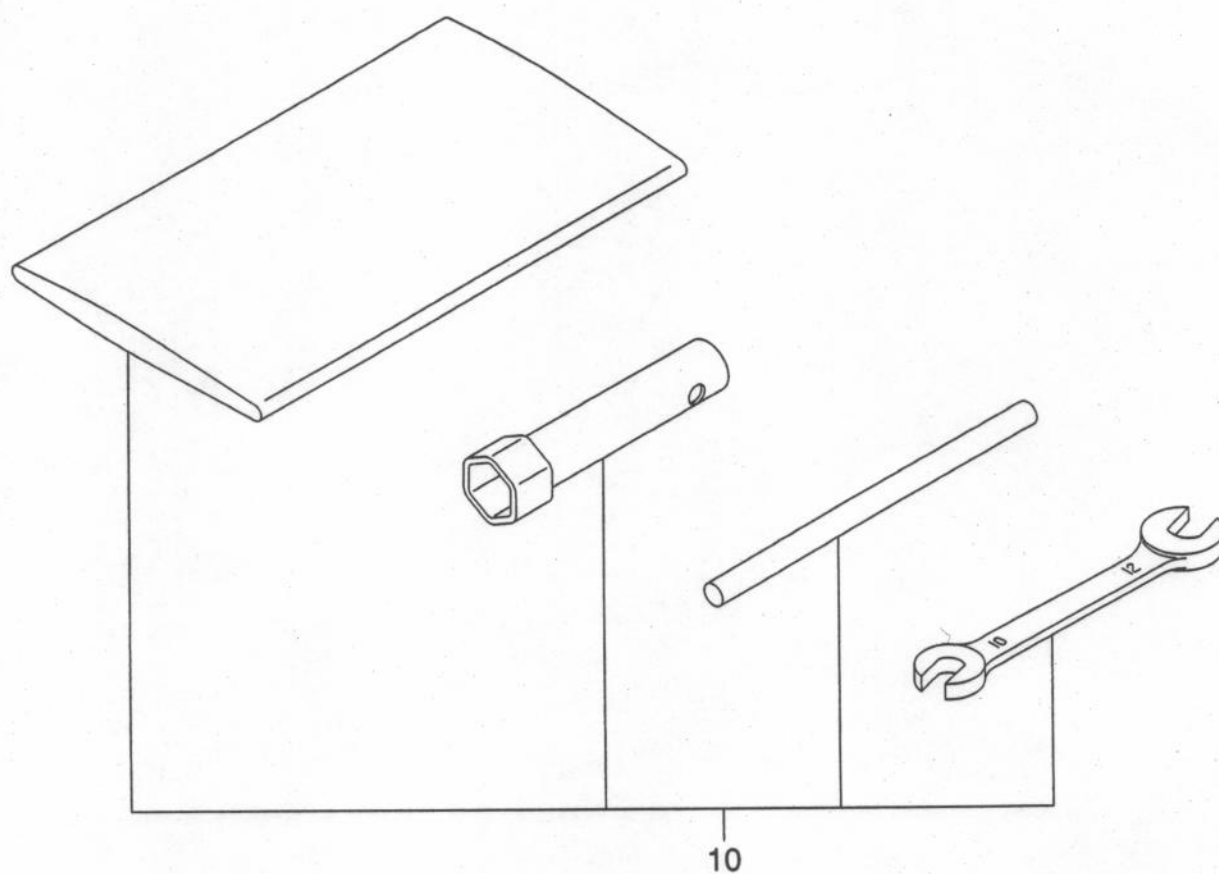

9. アクセサリーズ・・・・ACCESSORIES

REF. NO.	部品番号 PART NUMBER	部品名称 PART NAME	個数 Q'ty	摘要 REMARKS	互換部品番号 INTERCHANGEABLE PART NUMBER	管理番号 CODE NO. FROM-TO	小売単価 UNIT PRICE	FIG. NO.
10	560-90010-00	アクセサリ ツール キット ACCESSORY TOOL KIT	1	①~⑤⑦~⑬		-		900

上記摘要欄の①②③... は、該当製品番号を示しています。製品番号は前書きにより確認してください。
 ①②③... など、指示のない部品は全ての製品に採用されています。

Circled numbers such as ①②③... in the "REMARKS" column in the table above show corresponding product number. Confirm product number according to the introduction section. Parts which are not specified by the circled numbers are used in all the products.

9. アクセサリー・アクセサリー

REF. 部品番号	部品名称	数量	要	互換部品番号	部品番号	販売単位	販売価格
NO. PART NUMBER	PART NAME	QTY. REMARKS		INTERCHANGEABLE PART NUMBER	FROM TO	PRICE	NO.
7 TO 560-20010-00	ACCESSORY TOOL KIT	1					300
	アクセサリーツールキット						

①②③... は、互換部品番号を示していません。互換部品は別表に示してあります。
 Graded members such as (1)(2)(3) in the "REMARKS" column of the table show a corresponding product number. Graded members according to the instruction section parts which are not specified by the enclosed numbers are used in all the products.

部品番号インデックス

スロッチャーベスト長編品誌

部品番号インデックスリスト・PART NUMBER INDEX LIST

部品番号 PART NUMBER	部品名称 PART NAME	FIG. NO.	REF. NO.	部品番号 PART NUMBER	部品名称 PART NAME	FIG. NO.	REF. NO.
001-10061-00	ボルト アンド ワッシャ AY BOLT AND WASHER AY	300	360	003-20060-00	スプリング ワッシャ SPRING WASHER	600	37
001-10061-00	ボルト アンド ワッシャ AY BOLT AND WASHER AY	500	220	003-20100-00	スプリング ワッシャ SPRING WASHER	200	60
001-10061-40	ボルト アンド ワッシャ AY BOLT AND WASHER AY	500	230	003-20120-00	スプリング ワッシャ SPRING WASHER	800	240
001-10061-60	ボルト アンド ワッシャ AY BOLT AND WASHER AY	200	100	004-31081-00	スクリュ, パンヘッド SCREW(PAN HEAD)	100	160
001-10061-60	ボルト アンド ワッシャ AY BOLT AND WASHER AY	800	111	004-33041-00	スクリュ アンド ワッシャ AY SCREW AND WASHER AY	700	70
001-11061-20	ボルト アンド ワッシャ AY BOLT AND WASHER AY	600	35	004-36052-50	スクリュ アンド ワッシャ AY SCREW AND WASHER AY	700	30
001-11061-60	ボルト アンド ワッシャ AY BOLT AND WASHER AY	600	35	005-26061-20	ダウエル ピン DOWEL PIN	110	51
001-11061-80	ボルト アンド ワッシャ AY BOLT AND WASHER AY	600	36	005-26061-40	ダウエル ピン DOWEL PIN	100	50
001-11062-00	ボルト アンド ワッシャ AY BOLT AND WASHER AY	500	40	010-50600-50	スタッド STUD	100	105
001-14062-50	ボルト アンド ワッシャ AY BOLT AND WASHER AY	800	180	010-50649-40	スタッド STUD	100	115
001-14064-50	ボルト アンド ワッシャ AY BOLT AND WASHER AY	100	95	010-50649-70	スタッド STUD	100	70
001-14065-50	ボルト アンド ワッシャ AY BOLT AND WASHER AY	810	180	010-50649-70	スタッド STUD	110	116
001-14082-00	ボルト アンド ワッシャ AY BOLT AND WASHER AY	100	160	014-00399-80	スクリュ SCREW	400	100
001-65051-00	ボルト BOLT	300	580	014-00594-40	スクリュ アンド ワッシャ AY SCREW AND WASHER AY	400	151
001-65061-80	ボルト BOLT	600	36	014-90699-81	アジャスト スクリュ ADJUST SCREW	400	610
001-65064-00	ボルト BOLT	400	360	017-31299-90	ロック ナット LOCK NUT	800	230
002-17060-00	ナット NUT	400	120	017-80600-10	ウイング ナット WING NUT	400	380
002-17060-00	ナット NUT	400	370	020-00600-41	ワッシャ WASHER	200	90
002-18060-00	ナット NUT	100	180	020-00600-41	ワッシャ WASHER	800	112
002-18060-00	ナット NUT	300	350	020-00700-10	ワッシャ WASHER	400	350
002-18100-00	ナット NUT	200	50	020-01200-60	ワッシャ WASHER	810	640
002-27060-00	ナット NUT	400	620	020-71200-10	ロック ワッシャ LOCK WASHER	810	650
002-37040-00	フランジ ナット FLANGE NUT	700	65	021-00800-10	ガスケット GASKET	110	296
002-37060-00	フランジ ナット FLANGE NUT	600	212	021-01600-10	ガスケット GASKET	110	280
003-10060-00	ワッシャ WASHER	100	200	021-01600-10	ガスケット GASKET	110	280
003-10060-00	ワッシャ WASHER	400	600	021-70600-20	フリクション ワッシャ FRICTION WASHER	400	305
003-10100-00	ワッシャ WASHER	200	65	023-01200-11	スペーサ SPACER	810	610
003-12060-00	ワッシャ WASHER	600	38	023-02300-20	スペーサ SPACER	400	170
003-20050-00	スプリング ワッシャ SPRING WASHER	300	585	024-10699-80	グロメット GROMMET	700	81
003-20060-00	スプリング ワッシャ SPRING WASHER	100	190	032-00500-30	キー KEY	200	80
003-20060-00	スプリング ワッシャ SPRING WASHER	300	355	032-00500-30	キー KEY	800	210
003-20060-00	スプリング ワッシャ SPRING WASHER	400	130	032-30399-90	ウッドラフ キー WOODRUFF KEY	800	245
				032-30499-50	ウッドラフ キー WOODRUFF KEY	200	70

部品番号インデックスリスト・・PART NUMBER INDEX LIST

部品番号 PART NUMBER	部品名称 PART NAME	FIG. NO.	REF. NO.	部品番号 PART NUMBER	部品名称 PART NAME	FIG. NO.	REF. NO.
032-30599-61	ウッドラフ キー WOODRUFF KEY	810	245	066-00003-61	スイッチ AY SWITCH AY	700	60
040-10800-10	プラグ PLUG	110	295	066-20098-10	ストップ ボタン STOP BUTTON	700	60
043-04300-15	フューエル タンク キャップ CP FUEL TANK CAP CP	600	30	066-20098-20	ストップ ボタン STOP BUTTON	700	60
044-00600-10	オイル シール OIL SEAL	100	36	073-20047-70	ラベル, コーシヨ LABEL(CAUTION)	600	20
044-01799-30	オイル シール OIL SEAL	100	35	083-00000-10	リターン スプリング RETURN SPRING	400	480
044-02000-20	オイル シール OIL SEAL	100	30	085-10299-60	ビニール パイプ VINYL PIPE	600	14
044-02500-51	オイル シール OIL SEAL	800	90	085-10400-00	ラバー パイプ RUBBER PIPE	600	80
050-50800-30	ユニオン UNION	600	215	105-32721-08	パッキン PACKING	300	510 -2
056-11000-30	ホース クランプ HOSE CLAMP	600	90	105-42701-11	ガバナ ロッド CP GOVERNOR ROD CP	400	30
056-51199-90	クリップ CLIP	200	380	106-35001-03	ガスケット, インシュレータ GASKET(INSULATOR)	300	550
056-60799-70	クランプ CLAMP	700	40	106-42801-11	ロッド スプリング CP ROD SPRING CP	400	40
060-01000-10	ボール ベアリング BALL BEARING	810	80	106-42801-11	ガイド スクリュ GUIDE SCREW	600	210 -42
060-01299-00	ボール ベアリング BALL BEARING	110	45	106-62381-08	ワッシャ WASHER	600	210 -35
060-02000-10	ボール ベアリング BALL BEARING	100	40	106-62389-08	フロート チャンバ ボデー FLOAT CHAMBER BODY	600	210 -16
060-02000-10	ボール ベアリング BALL BEARING	800	106	106-62392-18	シール SEAL	600	210 -33
060-02000-20	ボール ベアリング BALL BEARING	100	41	106-62436-08	パイロット スクリュ PILOT SCREW	600	210 -6
061-01200-10	ニードル ベアリング NEEDLE BEARING	200	390	106-62442-08	メイン ノズル MAIN NOZZLE	600	210 -20
064-13600-10	フューエル フィルタ FUEL FILTER	600	40	106-62508-08	フロート FLOAT	600	210 -19
064-20003-20	ナット NUT	600	50 -4	106-62510-08	フロート アーム FLOAT ARM	600	210 -37
064-20003-30	O リング O RING	600	50 -6	106-62511-08	フロート アーム FLOAT ARM	600	210 -37
064-20014-10	カップ CUP	600	50 -3	106-62516-08	フロート ピン FLOAT PIN	600	210 -15
064-20014-20	スクリーン SCREEN	600	50 -1	106-62516-08	チョーク シャフト CHOKE SHAFT	600	210 -8
064-20014-30	ラバー パッキン RUBBER PACKING	600	50 -2	106-62524-08	チョーク バルブ CHOKE VALVE	600	210 -3
064-20097-30	フューエル コック FUEL COCK	600	50	106-62527-08	スロットル バルブ THROTTLE VALVE	600	210 -1
065-01400-31	スパーク プラグ SPARK PLUG	700	100	106-62536-08	スロットル バルブ THROTTLE VALVE	600	210 -1
065-01400-41	スパーク プラグ SPARK PLUG	700	100	106-62538-08	スロットル バルブ THROTTLE VALVE	600	210 -1
065-01401-50	スパーク プラグ SPARK PLUG	700	100	106-62547-08	チャンバ パッキン CHAMBER PACKING	600	210 -18
065-01410-30	スパーク プラグ SPARK PLUG	700	100	106-63605-01	オイル ゲージ CP OIL GAUGE CP	110	270
065-01410-40	スパーク プラグ SPARK PLUG	700	100	128-32601-10	エア クリーナ AY AIR CLEANER AY	300	510
065-50000-51	スパーク プラグ キャップ SPARK PLUG CAP	700	110	128-32602-07	エレメント セット ELEMENT SET	300	520
065-50001-00	プラグ ターミナル PLUG TERMINAL	700	95	128-62530-08	シャフト AY, スロットル SHAFT AY(THROTTLE)	600	210 -11
065-50001-40	スパーク プラグ キャップ SPARK PLUG CAP	700	110	128-80702-01	リダクション カバー CP REDUCTION COVER CP	810	40
				128-83901-01	クラッチ AY CLUTCH AY	810	500

部品番号インデックスリスト・PART NUMBER INDEX LIST

部品番号 PART NUMBER	部品名称 PART NAME	FIG. NO.	REF. NO.	部品番号 PART NUMBER	部品名称 PART NAME	FIG. NO.	REF. NO.
128-85001-03	ブッシュ BUSH	810	620	530-95022-00	ラベル, コーシヨ LABEL(CAUTION)	500	22
128-92001-03	ラベル, コーシヨ LABEL(CAUTION)	600	20	530-95023-00	ラベル, コーシヨ LABEL(CAUTION)	500	213
129-13404-03	ベース BASE	100	150	550-95005-00	ラベル, コーシヨ LABEL(CAUTION)	300	527
129-32901-03	インシュレータ INSULATOR	300	540	551-35000-00	ガスケット GASKET	300	340
129-42101-13	ガバナヨーク GOVERNOR YOKE	400	90	551-35001-00	マフラカバー MUFFLER COVER	300	320
129-42201-03	ガバナシャフト GOVERNOR SHAFT	400	20	551-45000-00	スロットルレバー THROTTLE LEVER	400	310
129-42301-11	ガバナレバー CP GOVERNOR LEVER CP	400	10	551-45001-00	ガバナスリーブ GOVERNOR SLEEVE	400	160
129-42501-11	ガバナスプリング GOVERNOR SPRING	400	80	551-45002-00	ストッププレート STOP PLATE	400	340
129-45001-03	クリップ CLIP	400	400	551-50051-60	ノブキャップ KNOB CAP	500	210 -13
129-80601-11	リダクションカバー CP REDUCTION COVER CP	800	40	551-55000-00	シリンダカバー CYLINDER COVER	500	50
129-80602-11	リダクションカバー CP REDUCTION COVER CP	800	40	551-55001-00	ブロワーハウジング BLOWER HOUSING	500	10
129-85001-03	ガスケット, カバー GASKET(COVER)	800	120	551-55002-00	ガイドラバー GUIDE RUBBER	500	15
129-92001-03	ラベル, コーシヨ(オイル) LABEL, CAUTION(OIL)	600	28	551-55003-00	シリンダカバー CYLINDER COVER	500	50
129-92101-03	ラベル, オペレーシヨ LABEL(OPERATION)	400	710	551-55007-00	シリンダカバー CYLINDER COVER	500	50
130-62358-08	スクリュ SCREW	600	210 -38	551-55008-00	ブロワーハウジング BLOWER HOUSING	500	10
206-62350-08	ボルト BOLT	600	210 -12	551-55025-00	シリンダカバー CYLINDER COVER	500	50
206-62400-08	メインジェット MAIN JET	600	210 -22	551-55026-00	ブロワーハウジング BLOWER HOUSING	500	10
206-62431-08	パッキン PACKING	600	210 -17	551-60060-00	フェューエルタンク AY FUEL TANK AY	600	10
206-62446-08	スプリング SPRING	600	210 -41	551-60090-00	フェューエルタンク AY FUEL TANK AY	600	10
207-62403-08	メインジェット MAIN JET	600	210 -22	551-60130-00	フェューエルタンク AY FUEL TANK AY	600	10
207-62420-08	パイロットジェット PILOT JET	600	210 -5	551-60180-00	フェューエルタンク AY FUEL TANK AY	600	10
209-62351-08	スクリュ SCREW	600	210 -2	551-80010-00	ドライブシャフト CP DRIVING SHAFT CP	800	100
209-62353-08	スチールボール STEEL BALL	600	210 -31	560-10190-00	シリンダ CP CYLINDER CP	100	510
209-62421-08	パイロットジェット PILOT JET	600	210 -5	560-10240-00	クランクケース CP CRANKCASE CP	110	10
209-62446-08	チョークスプリング CHOKE SPRING	600	210 -30	560-10250-00	クランクケース CP CRANKCASE CP	100	10
224-62452-08	スクリュ SCREW	600	210 -40	560-20230-00	ピストンリングセット PISTON RING SET	200	370
226-50725-08	ラチェット RATCHET	500	210 -5	560-20270-00	クランクシャフト CP CRANKSHAFT CP	200	10
226-50730-08	フリクションスプリング FRICTION SPRING	500	210 -6	560-20280-00	クランクシャフト CP CRANKSHAFT CP	205	10
226-50751-08	センタースクリュ CENTER SCREW	500	210 -49	560-20290-00	クランクシャフト CP CRANKSHAFT CP	210	10
500-00081-70	クランクケース CP CRANKCASE CP	110	10	560-20300-00	クランクシャフト CP CRANKSHAFT CP	205	10
510-95023-00	ラベル, トレードマーク LABEL(TRADE MARK)	500	20	560-25010-00	ピストン PISTON	200	360
510-95023-00	ラベル, トレードマーク LABEL(TRADE MARK)	600	15	560-25011-00	ピストンピン PISTON PIN	200	350

部品番号インデックスリスト・PART NUMBER INDEX LIST

部品番号 PART NUMBER	部品名称 PART NAME	FIG. NO.	REF. NO.	部品番号 PART NUMBER	部品名称 PART NAME	FIG. NO.	REF. NO.
560-30030-00	マフラ CP MUFFLER CP	300	310	580-50020-20	ラチェット スプリング RATCHET SPRING	500	210 -7
560-30070-00	マフラ CP MUFFLER CP	300	310	580-50020-30	ラチェット ガイド RATCHET GUIDE	500	210 -35
560-30130-01	エア クリーナ AY AIR CLEANER AY	300	510	580-50040-20	スパイラル スプリング SPIRAL SPRING	500	210 -1
560-45015-00	ブラケット BRACKET	400	410	580-50040-30	リール REEL	500	210 -2
560-55001-00	ブロワーハウジング BLOWER HOUSING	500	10	580-50040-50	ラチェット スプリング RATCHET SPRING	500	210 -7
560-55008-00	ブロワーハウジング BLOWER HOUSING	500	10	580-50041-20	ラチェット ガイド RATCHET GUIDE	500	210 -35
560-60040-00	キャブレータ AY CARBURETOR AY	600	210	580-50041-40	スタータ プーリー STARTER PULLY	500	210 -11
560-60360-00	キャブレータ AY CARBURETOR AY	600	210	580-50100-40	スタータ プーリー STARTER PULLY	500	210 -11
560-60360-20	シャフト AY, スロットル SHAFT AY(THROTTLE)	600	210 -11	580-50110-01	リコイル スタータ AY RECOIL STARTER AY	500	210
560-70040-00	ワイヤ 1 CP WIRE 1 CP	700	50	580-50110-20	センター スクリュー CENTER SCREW	500	210 -49
560-70050-00	ワイヤ 2 CP WIRE 2 CP	700	51	580-60080-20	ニードルバルブ NEEDLE VALVE	600	210 -14
560-80020-00	ドライブシャフト CP DRIVING SHAFT CP	810	100	580-70050-10	フライホイール FLYWHEEL	700	10
560-80040-00	クラッチドラム CP CLUTCH DRUM CP	810	540	580-70070-21	イグニション コイル IGNITION COIL	700	11
560-80070-00	リダクションカバー CP REDUCTION COVER CP	810	40	580-70080-10	フライホイール FLYWHEEL	700	10
560-85003-00	リダクションピニオン REDUCTION PINION	800	220	RL86C	スパークプラグ SPARK PLUG	700	100
560-90010-00	アクセサリツールキット ACCESSORY TOOL KIT	900	10				
560-95009-00	ラベル, トレードマーク LABEL(TRADE MARK)	600	15				
560-95010-01	ラベル, モデル LABEL(MODEL)	600	17				
560-95011-00	ラベル, モデル LABEL(MODEL)	500	25				
560-95014-00	ラベル, モデル LABEL(MODEL)	500	25				
560-95014-00	ラベル, モデル LABEL(MODEL)	600	17				
560-95019-01	ラベル, モデル LABEL(MODEL)	500	25				
560-95019-01	ラベル, モデル LABEL(MODEL)	600	17				
560-95023-00	ラベル, コーシオン LABEL(CAUTION)	600	20				
580-10240-00	クランクケース CP CRANKCASE CP	100	10				
580-15016-00	パッキン PACKING	100	170				
580-20180-00	クランクシャフト CP CRANKSHAFT CP	210	10				
580-35004-00	マフラカバー MUFFLER COVER	300	320				
580-40100-00	ガバナプレート CP GOVERNOR PLATE CP	400	150				
580-50010-20	スタータロープ STARTER ROPE	500	210 -3				
580-50010-30	スタータノブ STARTER KNOB	500	210 -4				
580-50020-01	リコイルスタータ AY RECOIL STARTER AY	500	210				

富士重工業株式会社

産業機器事業本部

サービス部

部品営業グループ 〒364-8511 埼玉県北本市朝日4-410

TEL 048-593-7779

FAX 048-593-7797

FUJI HEAVY INDUSTRIES LTD.

Industrial Products Div.

Overseas Sales Dept.

2ND SUBARUBLDG, 1-1CHOUME, MIYAHARA-CHO,

OMIYA-SHI, SAITAMA 330-0038, JAPAN

PHONE; (OMIYA 048) 653-5811

FACSIMILE; (OMIYA 048) 653-5691